

Prace wykończeniowe:

- Sprawdź czy mechanizm działa poprawnie.
- Wybierz odpowiednią podkładkę zaślepki otworu po korbie (jeśli będzie to konieczne powiększ otwór).
- Włóż wybraną podkładkę zaślepki od wewnętrznej strony tapicerki w otwór po korbie.
- Zabezpiecz podkładkę zaślepki specjalnym pierścieniem.
- Wybierz odpowiednią pokrywę zaślepki (jak najniższą) i wciśnij ją na podkładkę zaślepki od zewnętrznej strony tapicerki.
- Zamontuj tapicerkę i inne jej elementy z powrotem do drzwi.



UWAGA! Jeśli zajdzie potrzeba awaryjnego odsunięcia/zasunięcia szyby jest to możliwe za pomocą specjalnej korbki dostarczonej wraz z zestawem.

Gwarancja:

Producent udziela gwarancji na okres 12 miesięcy od daty zakupu i zobowiązuje się do bezpłatnej naprawy urządzenia, jeżeli w okresie tym wystąpią wady z winy producenta. Gwarancja nie obejmuje wszystkich uszkodzeń powstałych w wyniku nieprawidłowego użytkowania, samowolnych regulacji, przeróbek i napraw.

Data i miejsce zakupu (pieczęć sprzedawcy):

Kolor przewodu:	Przeznaczenie
Czerwony	+12V DC
Czarny	GND
Niebieski	Sterowanie zamykaniem szyb
Zielony	Sterowanie otwieraniem szyb
Brązowy z paskiem	Otwieranie prawej szyby z panelu kierowcy
Niebieski	Zamykanie prawej szyby z panelu kierowcy

Importer:			
AMT, 57-100 Strzelin, ul. Dzierżonowska 14			
Dane techniczne:			
Napięcie zasilania	DC 12V	Temperatura pracy	-30 ÷ +85 °C
Max pobór prądu	25 A	Masa netto	2,97 kg
Urządzenie to spełnia wymogi dyrektywy EMC 89/336 EEC Kompatybilność Elektromagnetyczna			
Ochrona środowiska			
Produkt ten nie może być traktowany jako odpad domowy i wrzucony do śmieci. Aby chronić środowiska naturalne zapewnij prawidłową utylizację. Informacje dotyczące recyklingu niniejszego produktu otrzymasz w punkcie sprzedaży lub u przedstawicieli władz lokalnych.			



Uniwersalny zestaw elektrycznych podnośników szyb

„PW-20”

Ver. 03

UWAGA! Przed rozpoczęciem montażu przeczytaj uważnie instrukcję. Instalację powinna wykonywać osoba doświadczona w tego typu instalacjach

Charakterystyka:

- Produkt został zaprojektowany zgodnie z obowiązującymi standardami. Zastosowane rozwiązania techniczne pozwalają na montaż tej instalacji w większości typów samochodów dostępnych na rynku.
- Do instalacji systemu niezbędne będzie ściągnięcie korbki ręcznego odsuwania szyby i tapicerki z drzwi.
- Przed montażem systemu należy sprawdzić czy mechanizm elektrycznego opuszczania szyb jest kompatybilny z wersją samochodu.
- Po zdjęciu tapicerki upewnij się, że po opuszczeniu szyby zostanie przestrzeń (szpara około 12mm) dla mechanizmu silnika i przekładni.
- Maksymalny ciężar jaki może podnieść mechanizm to 3kg. Siła ta jest wystarczająca do sprawnego i szybkiego zamykania szyb większości typów samochodów, jeśli jednak zachodzi podejrzenie, że w samochodzie powinien zostać zamontowany system o większej mocy, należy sprawdzić wagę szyby.
- Przed instalacją upewnij się, że mechanizm ręcznej windy szyby działa prawidłowo, jeśli będzie to konieczne przesmaruj go i usuń wszystkie usterki by przywrócić systemowi sprawność przed rozpoczęciem montażu.
- Wszelkie usterki mechanizmu windy wpłyną na wadliwą pracę systemu

Kolejność prac wstępnych:

- Opuść szybę.
- Wymontuj korbę windy (zdejmij kapsel z korbki znajdującej się centralnie na osi obrotu korbki i wykręć śrubę mocującą korbę).
- Zdejmij wewnętrzną rączkę z drzwi.
- Ostrożnie ściągnij tapicerkę (jest trzymana od wewnętrznej strony na specjalnych uchwytych).
- Ustal miejsce położenia mechanizmu tak by zapewnić mu wolną przestrzeń, a taśma przewodnicząca nie była mocno zgięta.

Przygotowania do montażu mechanizmu w drzwiach:

- Sprawdź, który z mechanizmów pasuje do wybranych drzwi (w zestawie są dwa symetryczne mechanizmy), silnik mechanizmu będzie skierowany do wnętrza drzwi.
- W czasie montażu mechanizmu używaj dystansów dostarczonych przez producenta. Pozwolą one zachować niezbędne odległości pomiędzy drzwiami, a mechanizmem i mają działanie amortyzujące i niwelujące naprężenie jakie będą działać na system w trakcie użytkowania.
- Układ silnika i przekładni montuje się na specjalne uchwyty montażowe dostarczone w zestawie z mechanizmem.

Instalacja systemu:

- Wybierz właściwy adapter sworzni korbki zgodnie z tabelą i zamontuj go na tym sworzniu.
- W wybranym wcześniej miejscu zamontuj silnik mechanizmu.
- Nasuń reduktor na tuleję adaptera na sworzniu tak by otwory zbiegały się ze sobą, następnie zabezpiecz system reduktora śrubami wkręcając je w te otwory.
- Przymocuj łapy mechanizmu reduktora do elementów stałych drzwi.

UWAGA! Jeśli zajdzie taka potrzeba to istnieje możliwość obracania silnika co 90st, by dokonać obrotu należy z tarczy mechanizmu napędowego wykręcić wszystkie śruby, a następnie obrócić silnik względem tej tarczy i przykręcić śruby.

UWAGA! Szczegółowe informacje na temat modułu domykania szyb znajdują się w instrukcji modułu MPW-2.

Schemat 1:

Elektryczny zestaw podnośników szyb.

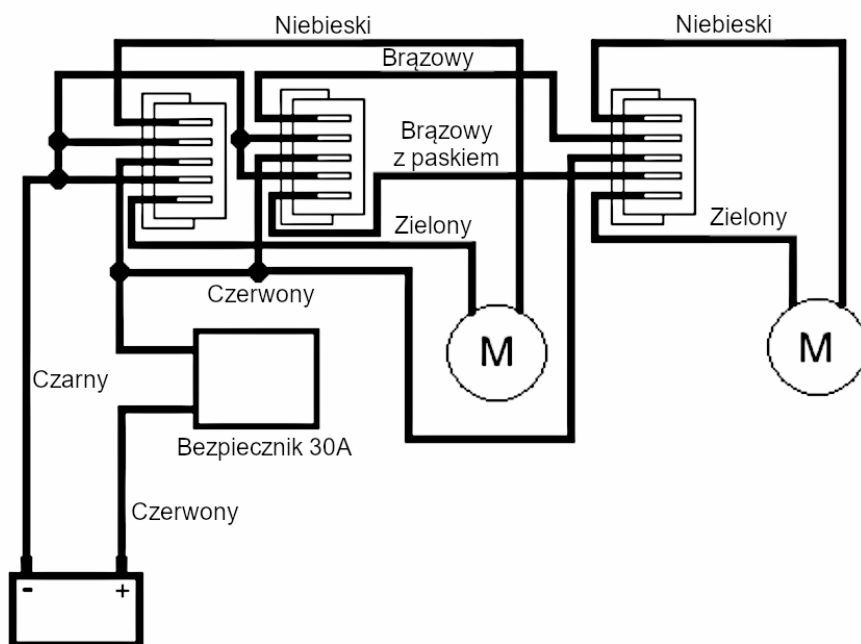

Schemat 2:

Elektryczny zestaw podnośników szyb z dołączonym modułem domykania szyb WCM-2.

