

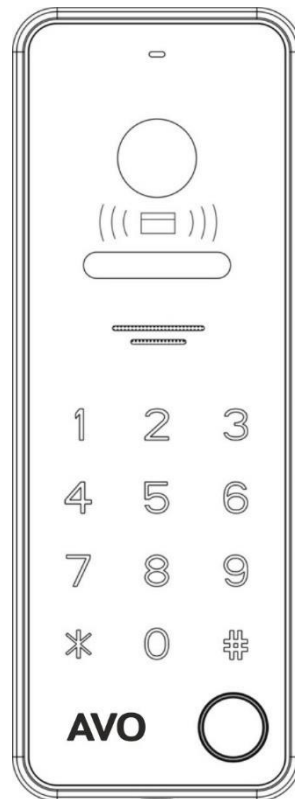

# INSTRUKCJA OBSŁUGI - PANEL ROZMOWNY Z KLAWIATURĄ AVO PK



## Spis treści

1. Cechy produktu i główne funkcje .....	2
2. Wygląd zewnętrzny i opis okablowania .....	2
2.1 Wygląd zewnętrzny .....	2
2.2 Opis okablowania.....	2
3. Zawartość opakowania.....	3
4. Schematy podłączeń .....	3
4.1 Schemat podłączenia elektrozamka, bramy, przycisku wyjścia i czujnika drzwi .....	3
4.2 Schematy podłączeń panelu/-i zewnętrznego/-ych i monitora/-ów .....	4
5. Instalacja .....	12
5.1 Zalecenia.....	12
5.2 Montaż natynkowy .....	12
5.3 Montaż natynkowy z kątownikiem.....	12
5.4 Długości przewodów.....	12
6. Zarządzanie kartami RFID .....	13
6.1 Stan dostępu .....	13
6.2 Zarejestruj kartę dostępu.....	13
6.3 Zarządzanie zapisanymi kartami zbliżeniowymi RFID .....	14
6.4 Kopia bezpieczeństwa zapisanych kart zbliżeniowych RFID .....	14
6.5 Przywrócenie zapisanych kart zbliżeniowych RFID.....	14
7. Specyfikacja.....	14
8. Utylizacja .....	15
9. Deklaracja zgodności UE .....	16
10. Karta gwarancyjna.....	17

# 1. Cechy produktu i główne funkcje

- Cyfrowy 2-przewodowy, bez polaryzacji
- Obsługa 2 zamków (drzwi i brama)
- Szeroki kąt widzenia 110 °
- Kolorowa kamera CMOS 1080 P HD
- Podświetlenie nocne z automatyczną regulacją natężenia światła
- Mocowanie natynkowe z osłoną przeciwdeszczową lub z pomocą kątownika 30
- Aluminiowa obudowa o wysokim stopniu ochrony IK07 i IP66
- Smukła konstrukcja, odpowiednia do instalacji na wąskim słupku
- Klawiatura kodowa
- Możliwe podłączenie przycisku wyjścia
- Możliwe podłączenie czujnika stanu drzwi

## 2. Wygląd zewnętrzny i opis okablowania

### 2.1 Wygląd zewnętrzny

- (1) Mikrofon
- (2) Kamera
- (3) Czytnik kart RFID
- (4) Głośnik
- (5) Klawiatura kodowa
- (6) Przycisk wywołania

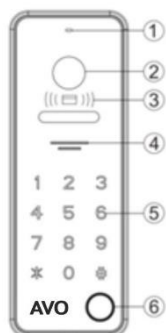

### 2.2 Opis okablowania

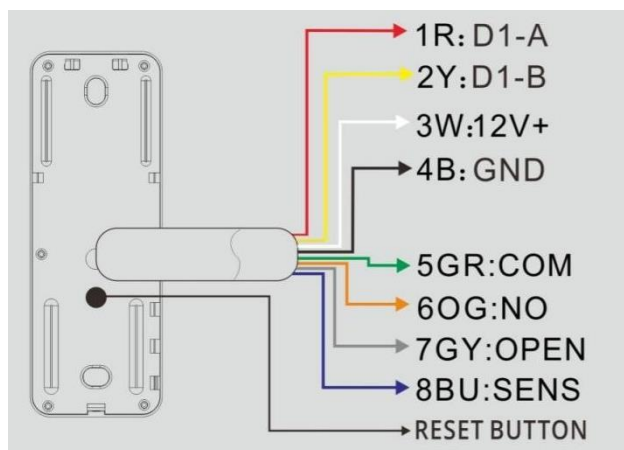

Nr. Przewodu	Kolor	Opis
1R	Czerwony	Podłączenie monitora lub stacji zasilania AVO03A
2Y	Żółty	
3W	Biały	Podłączenie elektrozamka
4BK	Czarny	
5GN	Zielony	Podłączenie sterowania bramą
6OG	Pomarańczowy	
7BN	Brązowy	Podłączenie przycisku wyjścia
8BU	Niebieski	Podłączenie czujnika otwarcia drzwi

#### ① Przycisk resetu czytnika kart

Resetowanie panelu zewnętrznego

### 3. Zawartość opakowania



### 4. Schematy podłączeń

#### 4.1 Schemat podłączenia elektrozamka, bramy, przycisku wyjścia i czujnika drzwi

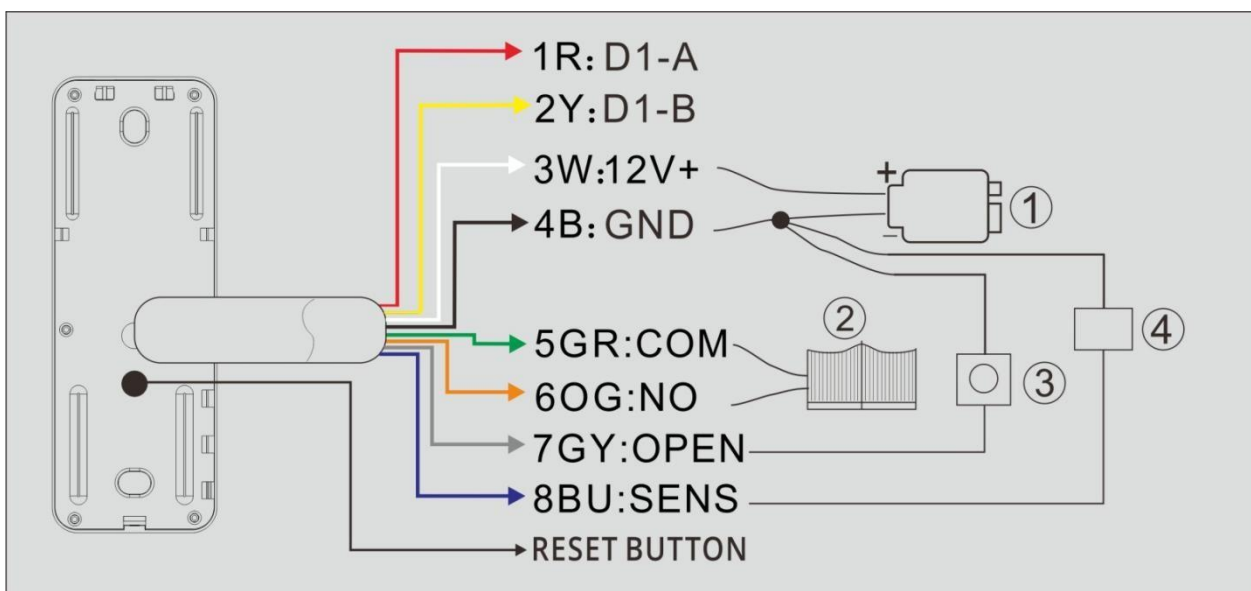

#### ① Elektrozamek

Obsługuje typ blokady drzwi:

A: elektrozamek NO (normalnie otwarty), DC12V  $\leq$ 2A.

B: elektrozamek NC (normalnie zamknięte), DC12V 0,35A.

#### ② Sterowanie bramą automatyczną

A: Obciążenie AC 125V do  $\leq$  1A

B: Obciążenie DC  $\leq$  30V do  $\leq$  4A

C: Czysty zestyk

**Uwaga:**

#### Ustawienie typu blokady i czasu odblokowania:

W menu ustawień systemu 2-przewodowego monitora wewnętrznego wybrać „**Konfiguracja urządzenia**”, następnie wybrać z listy opcję „**Konfiguracja paneli zewnętrznych**”, wybrać właściwy panel zewnętrzny, a następnie kliknąć „**Modyfikuj**”, wprowadzić prawidłowe hasło i przejść do interfejsu modyfikacji. wybierz typ blokady (drzwi lub brama), aby ustawić stan na **WŁ.** lub **WYŁ.** i ustaw **Czas odblokowania** oraz **Rodzaj sygnału odblokowania** zgodnie z rzeczywistymi potrzebami.

#### ③ Przycisk wyjścia

Przycisk odblokowania, który jest zainstalowany przy wyjściu, po naciśnięciu tego przycisku można otworzyć drzwi lub bramę.

#### ④ Czujnik otwarcia drzwi

Konfiguracja funkcji wykrywania stanu drzwi: W menu ustawień systemowych 2-przewodowego monitora wewnętrznego dotknij **Konfiguracja urządzenia**, aby przejść do **Konfiguracji paneli zewnętrznych**, wybierz panel zewnętrzny, wybierz opcję „Modyfikuj”, wprowadź prawidłowe hasło, a następnie przejdź do interfejsu modyfikacji, włącz opcję „Sprawdź stan drzwi”. Ustaw **Typ kontaktronu** na „Normalnie otwarty” lub „Normalnie zamknięty” w zależności od rzeczywistych potrzeb. Ustaw **Maksymalny czas otwarcia drzwi**. Gdy drzwi są otwarte, stacja zewnętrzna wykryje stan drzwi po osiągnięciu maksymalnego czasu otwarcia drzwi. Jeśli drzwi nie zostaną zamknięte po tym czasie, panel rozmowny zewnętrzny zaalarmuje sygnałem dźwiękowym.

## 4.2 Schematy połączeń panelu/-i zewnętrznego/-ych i monitora/-ów

### 4.2.1 Podłączenie systemu z użyciem zasilacza sieciowego 24VDC

#### 4.2.1.1 Jeden monitor z jednym panelem zewnętrznym

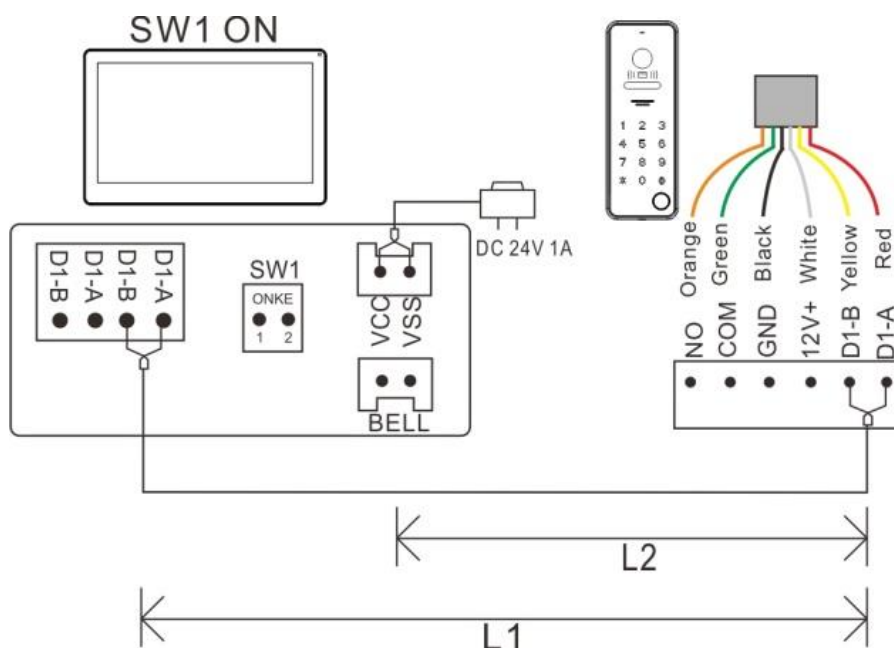

#### 4.2.1.2 Dwa monitory z jednym panelem zewnętrznym

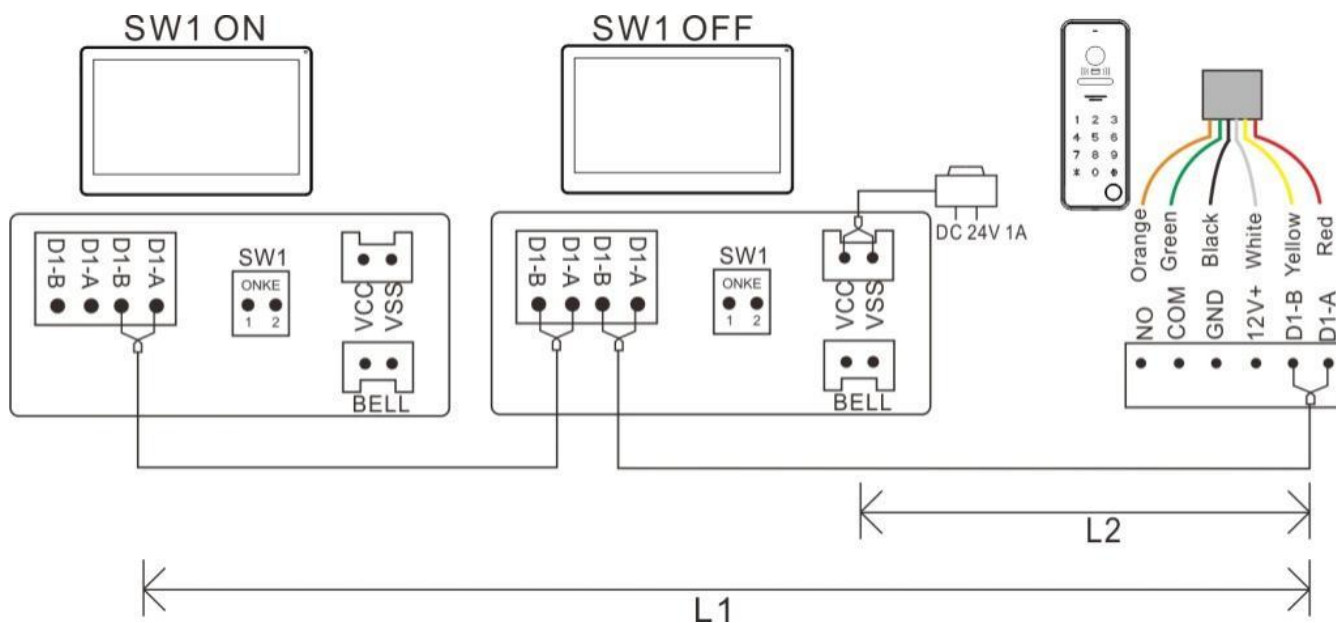

### 4.2.1.3 Cztery monitory z jednym panelem zewnętrznym (MAX)

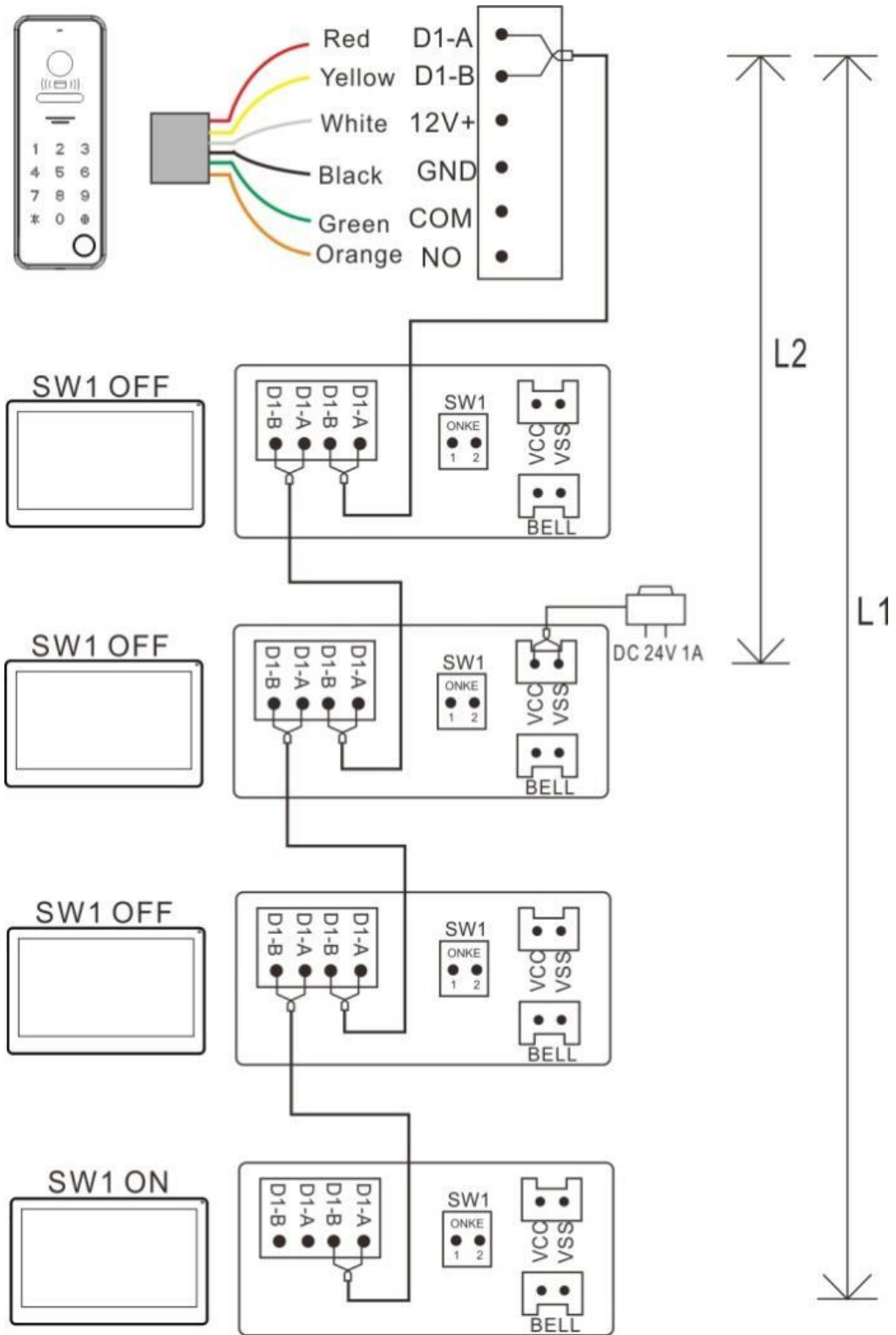

#### 4.2.1.4 Trzy monitory z dwoma panelami zewnętrznymi (MAX)

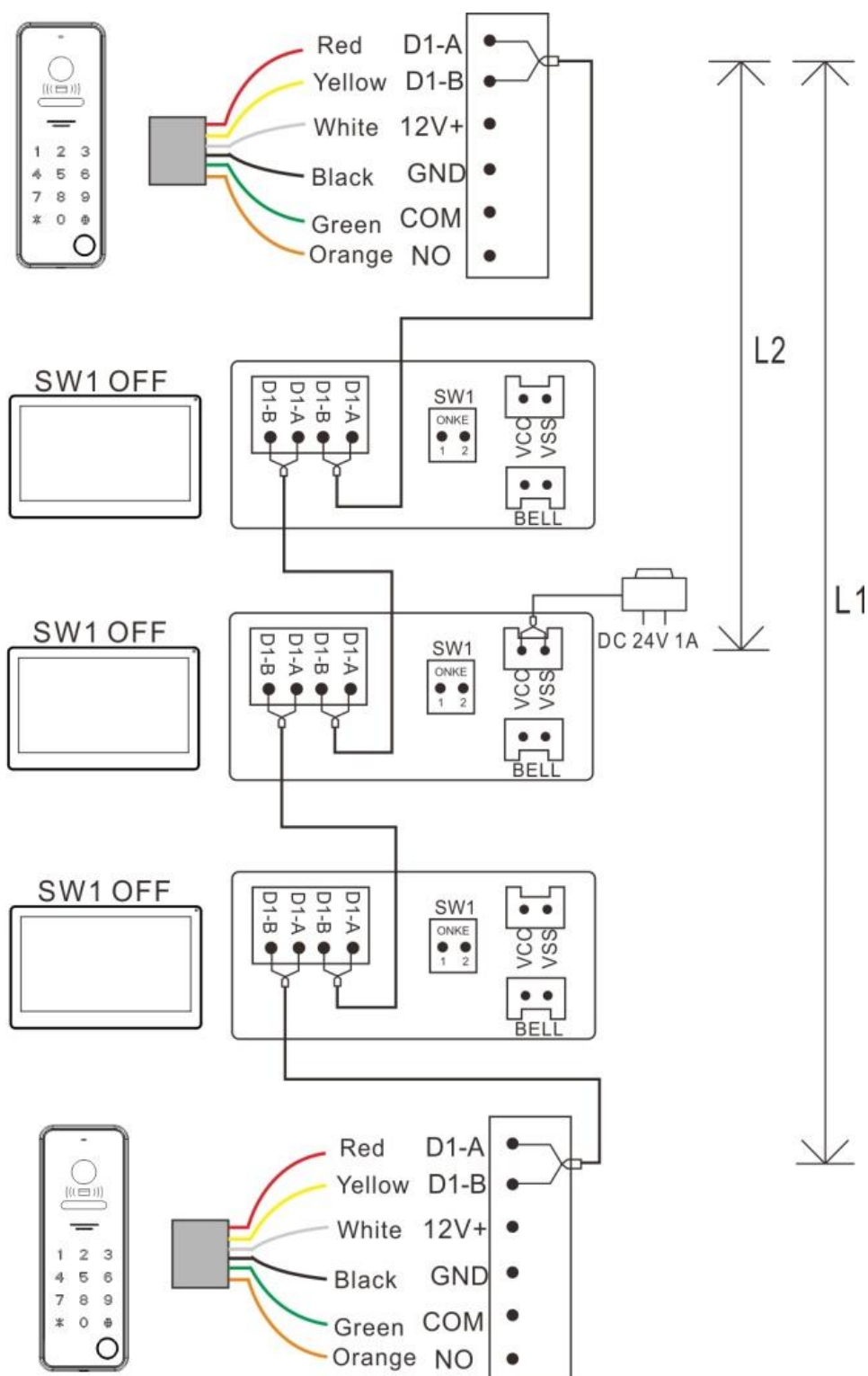

## Uwaga:

- (1) Ta sama magistrala powinna używać tego samego przewodu o tej samej specyfikacji.
- (2) Każdy system może używać tylko 1 zasilacza sieciowego. Podłączenie więcej niż 1 zasilacza adaptera może spowodować zwarcie i problem z systemem.
- (3) Ustawienie zgodności zacisków 2-przewodowej magistrali: Ostatni monitor na 2-przewodowej magistrali powinien mieć ustawiony przełącznik SW1 na ON, jak na poniższym obrazku ①. Pozostałe monitory powinny mieć ustawiony przełącznik SW1 na OFF, jak na poniższym obrazku ②.

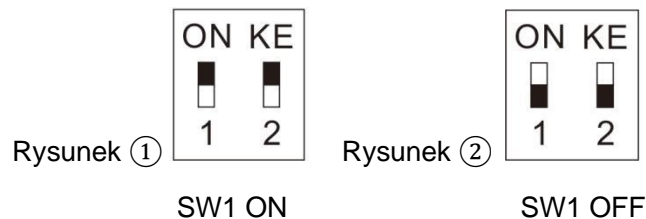

Przełącznik SW1 ustawiony domyślnie na ON

- (4) W przypadku powyższego okablowania (4.3.1.2) do (4.3.1.4), ADRES POKOJU we wszystkich monitorach musi być taki sam. Wszystkie monitory będą razem dzwonić po naciśnięciu przycisku wywołania na panelu rozmownym zewnętrznym.
- (5) L1 oznacza długość magistrali.
- (6) Aby uzyskać informacje o całkowitym limicie długości magistrali, należy zapoznać się z tabelą odległości przewodów (5.4).
- (7) Połączenie między urządzeniami (BUS) nie ma polaryzacji.
- (8) Domyślny adres monitora to 1, a panel zewnętrzny może dzwonić bezpośrednio do monitora po instalacji. Ale jeśli zmieniłeś adres monitora, musisz ustawić ADRES PRZYCISKU dla Panelu zewnętrznego.

Metoda konfiguracji:

Dotknąć **Konfiguracja urządzenia** w menu ustawień systemu 2-przewodowego monitora wewnętrznego, aby przejść do **Konfiguracji paneli zewnętrznych**, wybrać panel, który należy ustawić, a następnie wybrać „Modyfikuj”, aby wprowadzić prawidłowe hasło, przejść do interfejsu modyfikacji. Kliknij **Adres przycisku 1**, aby ustawić docelowy adres połączenia dla przycisku.



## 4.2.2 Podłączenie systemu z użyciem zasilacza DIN 24VDC (AVO03A)

### 4.2.2.1 Jeden monitor z jednym panelem zewnętrznym

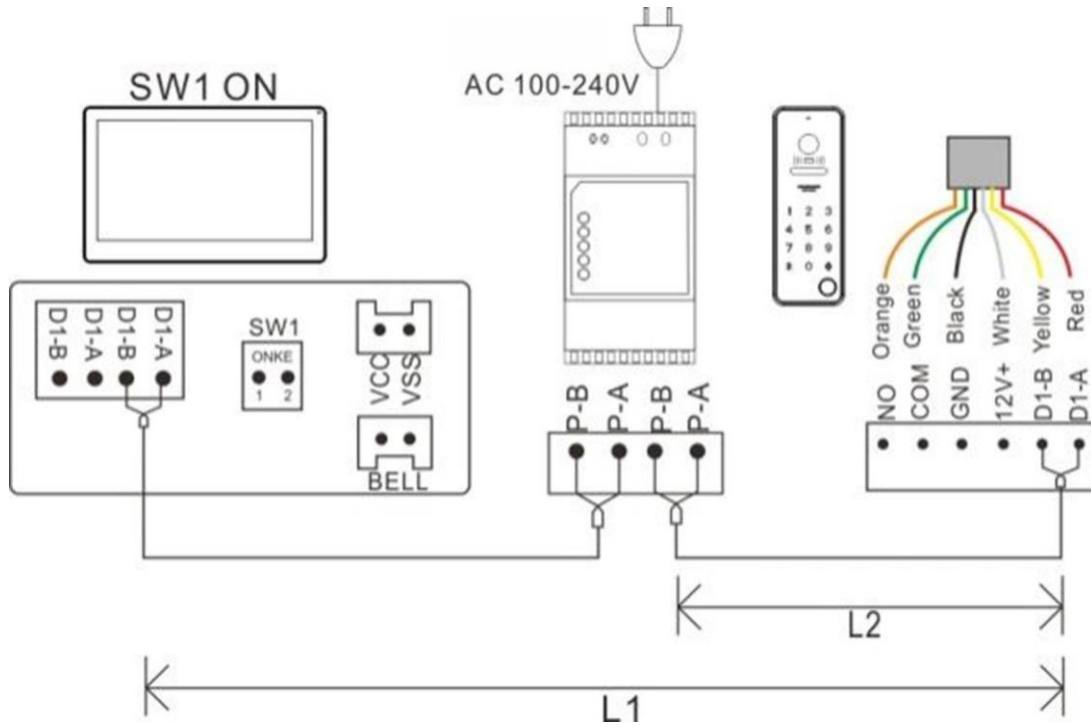

### 4.2.2.2 Dwa monitory z jednym panelem zewnętrznym

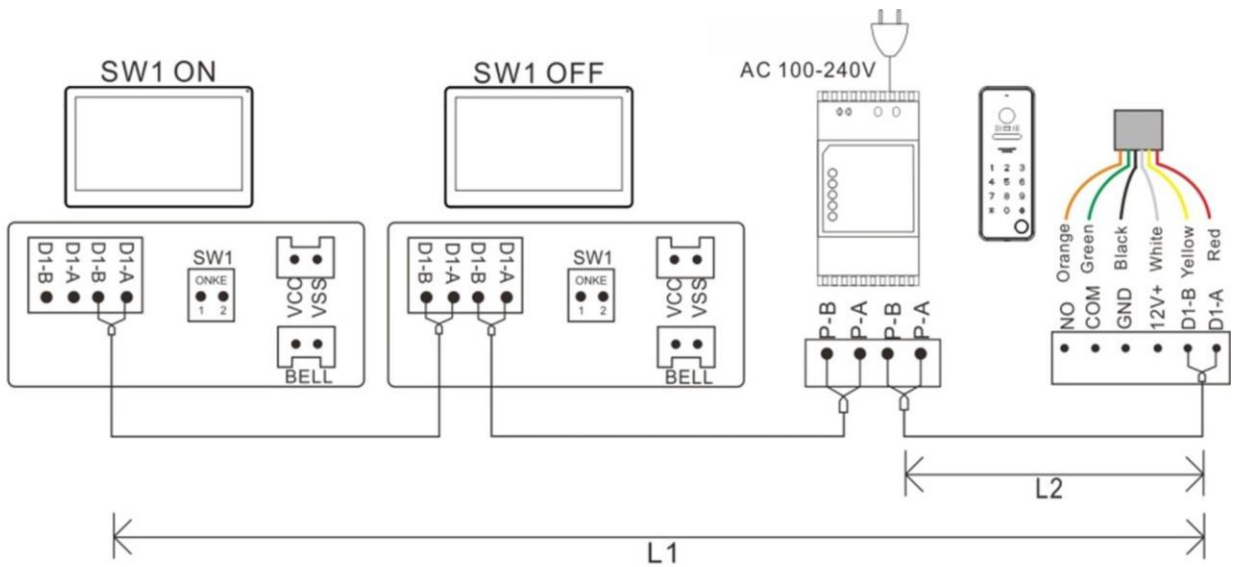

### 4.2.2.3 Pięć monitorów z jednym panelem zewnętrznym (MAX)

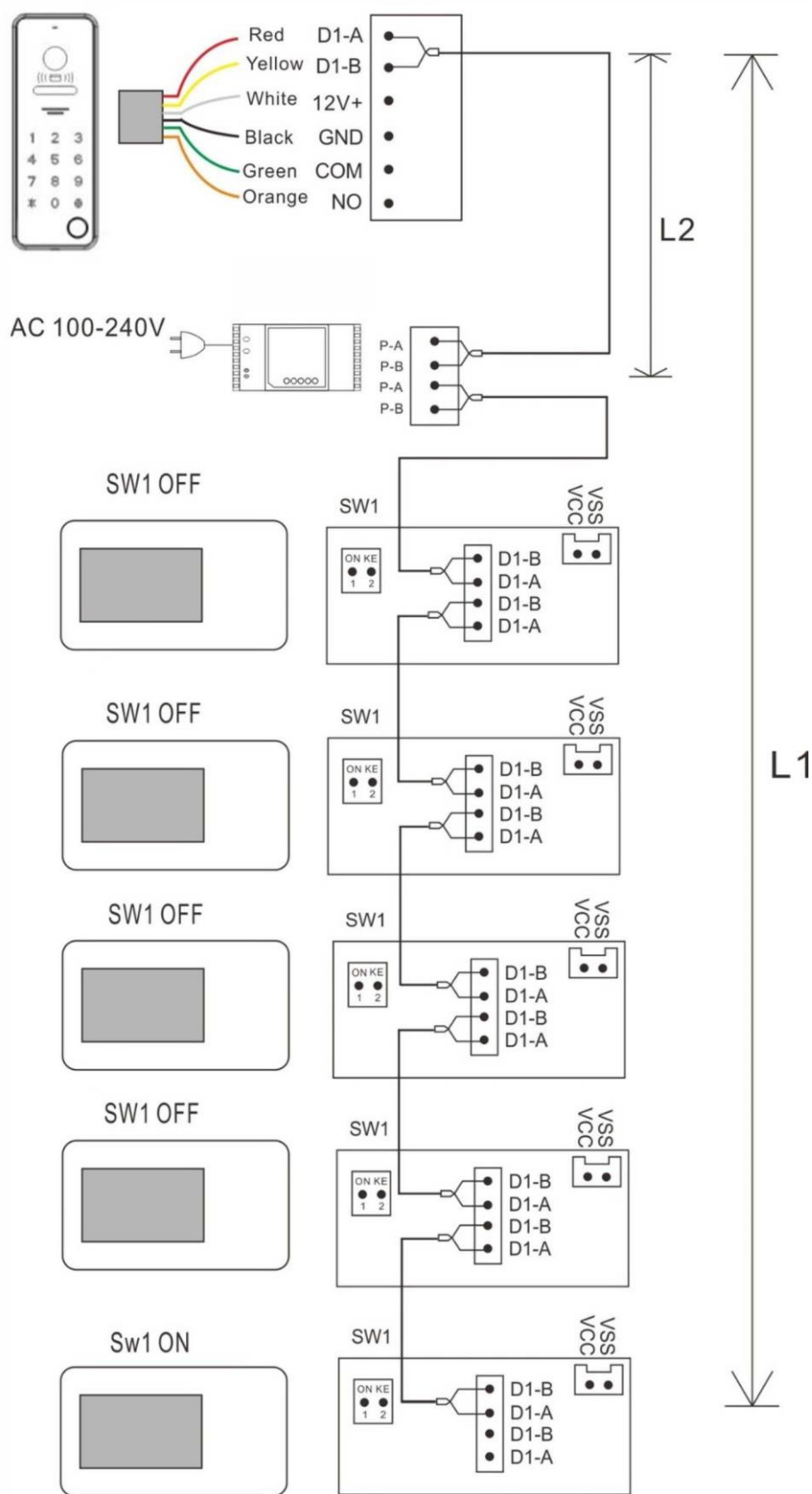

#### 4.2.2.4 Cztery monitory z dwoma panelami zewnętrznymi (MAX)

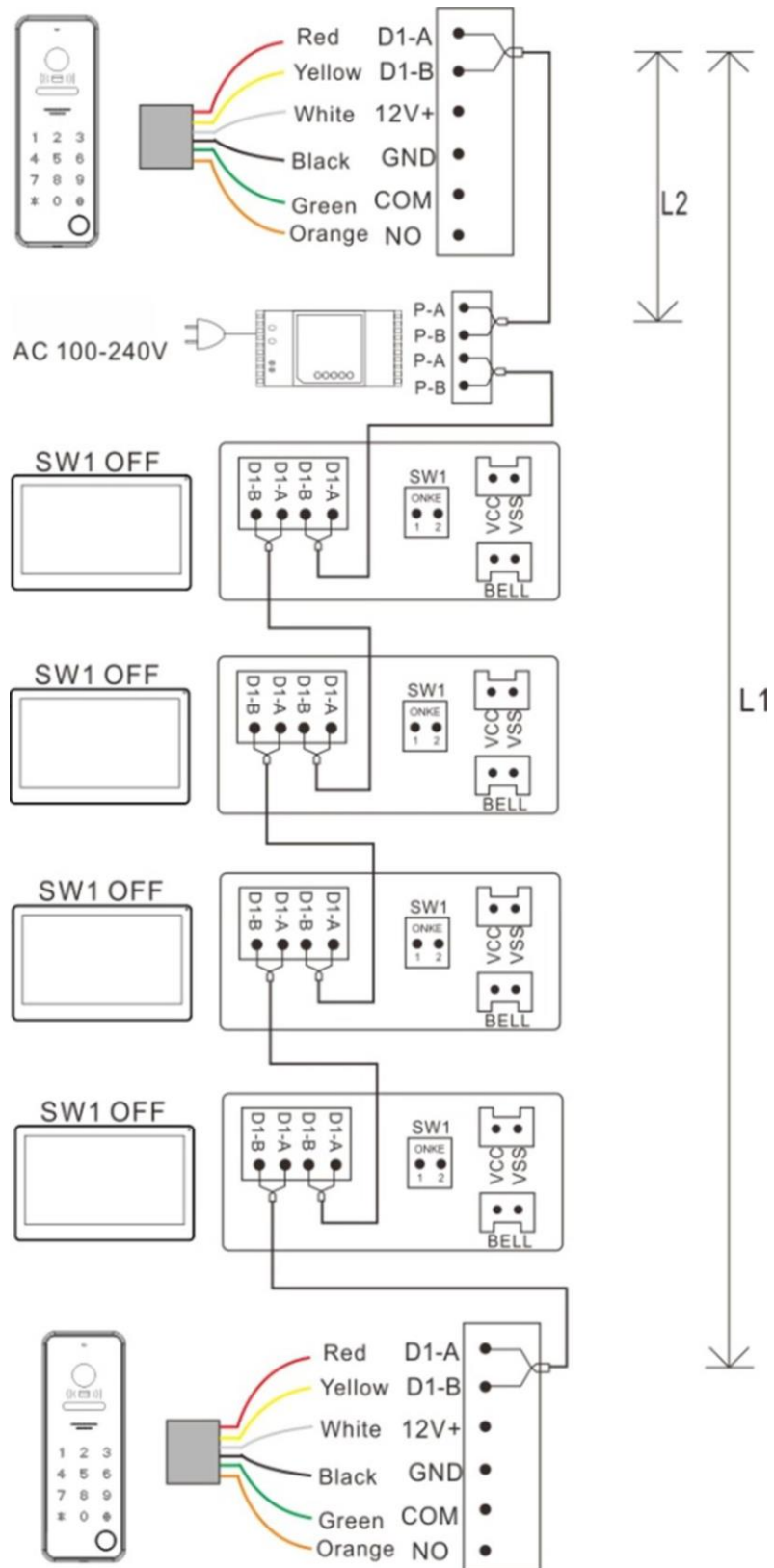

### Uwaga:

- (1) Ta sama magistrala powinna używać tego samego przewodu o tej samej specyfikacji.
- (2) Każdy system może używać tylko 1 zasilacza sieciowego. Podłączenie więcej niż 1 zasilacza adaptera może spowodować zwarcie i problem z systemem.
- (3) Ustawienie zgodności zacisków 2-przewodowej magistrali: Ostatni monitor na 2-przewodowej magistrali powinien mieć ustawiony przełącznik SW1 na ON, jak na poniższym obrazku ①. Pozostałe monitory powinny mieć ustawiony przełącznik SW1 na OFF, jak na poniższym obrazku ②.

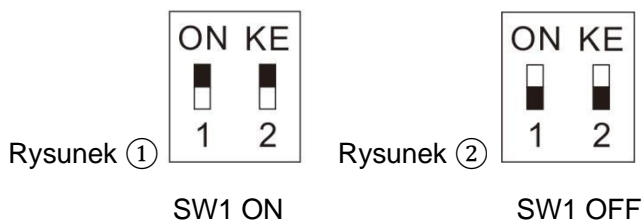

Przełącznik SW1 ustawiony domyślnie na ON

- (4) W przypadku powyższego okablowania (4.3.1.2) do (4.3.1.4), ADRES POKOJU we wszystkich monitorach musi być taki sam. Wszystkie monitory będą razem dzwonić po naciśnięciu przycisku wywołania na stacji bramowej.
- (5) L1 oznacza długość magistrali.
- (6) Aby uzyskać informacje o całkowitym limicie długości magistrali, należy zapoznać się z tabelą odległości przewodów (5.4).
- (7) Połączenie między urządzeniami (BUS) nie ma polaryzacji.
- (8) Domyślny adres monitora to 1, a panel rozmowny zewnętrzny może dzwonić bezpośrednio do monitora po instalacji. Ale jeśli zmieniłeś adres monitora, musisz ustawić ADRES PRZYCISKU dla stacji bramowej.

Metoda konfiguracji:

Dotknąć „Konfiguracja urządzenia” w menu ustawień systemu 2-przewodowego monitora wewnętrznego, aby przejść do „Listy dzwonek”, wybrać panel rozmowny zewnętrzny, którą należy ustawić, a następnie wejść do menu „Dodaj do listy urządzeń monitorujących”, wybrać „Modyfikuj”, aby wprowadzić prawidłowe hasło i przejść do interfejsu modyfikacji. Przejdź do „Adres przycisku”, aby ustawić cel połączenia dla przycisku.

### Uwaga:

- (1) Dla powyższego schematu, zworki na monitorze muszą być ustawione tak samo jak na schemacie.
- (2) Jeśli podłączone są tylko 2 panele zewnętrzne, jeden z paneli musi zostać podłączony do M-A i M-B.
- (3) L1 oznacza długość dwuprzewodowej magistrali.
- (4) L2 oznacza odległość od stacji zewnętrznej do źródła zasilania.
- (5) L3 i L4 oznaczają odległość od stacji zewnętrznej do monitora, a  $L3 + L4 \leq L1$ .
- (6) W przypadku powyższego okablowania, ADRES POKOJOWY we wszystkich monitorach musi być ustawiony na taki sam. Wszystkie monitory będą razem dzwonić po naciśnięciu przycisku wywołania na panelu rozmownym zewnętrznym.
- (7) Ustawienie zgodności zacisków 2-przewodowej magistrali BUS:  
Ostatni monitor na 2-przewodowej magistrali powinien mieć ustawiony SW1 na ON, jak na poniższym obrazku ①. Pozostałe monitory powinny mieć ustawione SW1 na OFF, jak na poniższym obrazku ②.

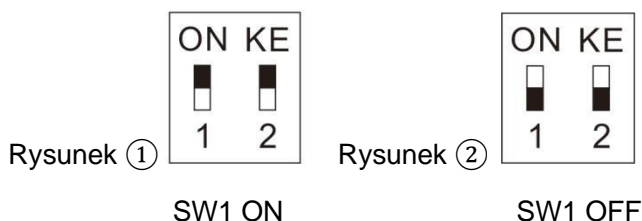

Przełącznik SW1 ustawiony domyślnie na ON

## 5. Instalacja

### 5.1 Zalecenia

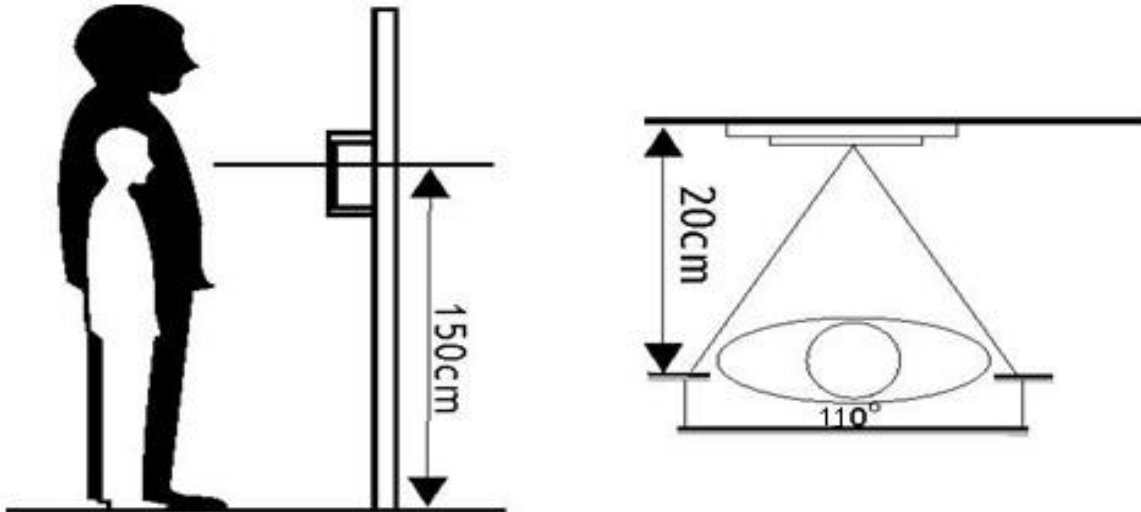

### 5.2 Montaż natynkowy

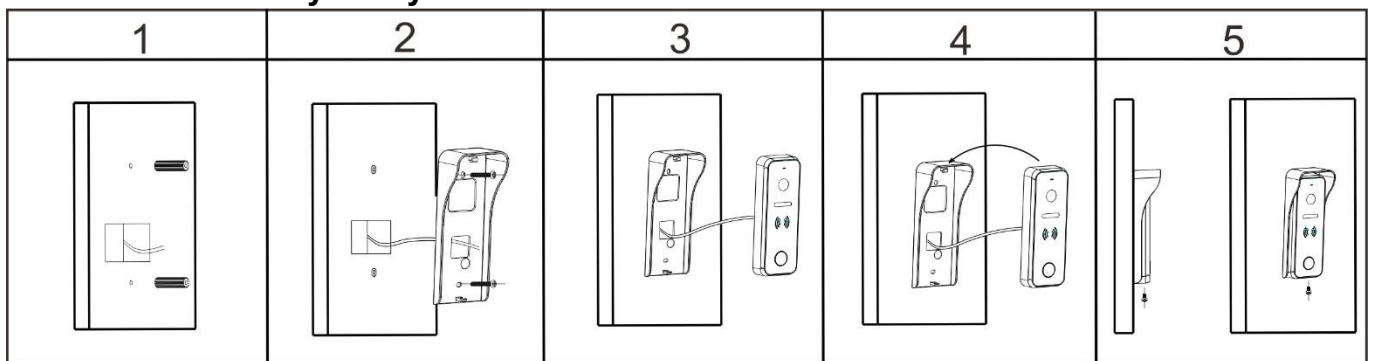



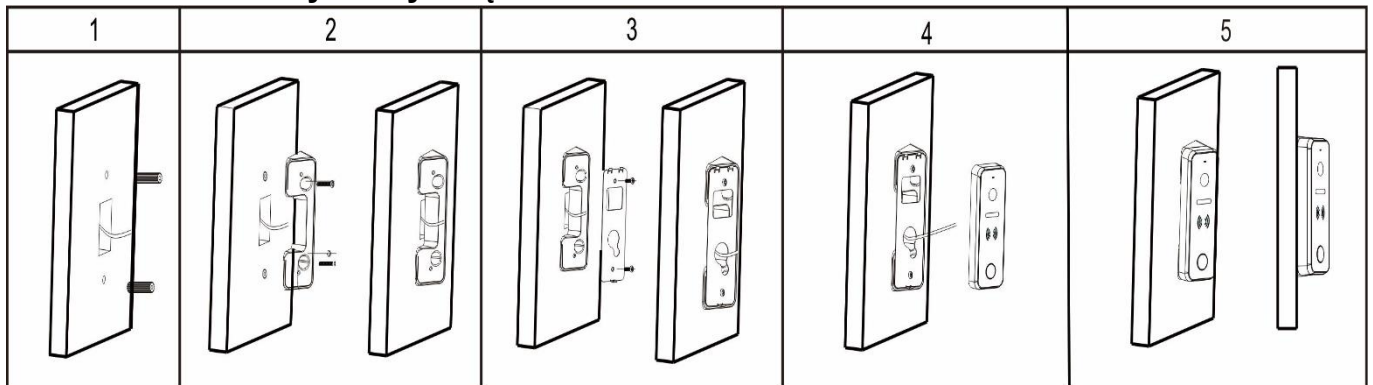



### 5.3 Montaż natynkowy z kątownikiem

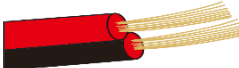

### 5.4 Długości przewodów

Nr.	Typ przewodu	Zasilacz sieciowy 24V DC		Zasilacz DIN N2PW03A / N2PW03C	
		L1 (MAX), m	L2 (MAX), m	L1 (MAX), m	L2 (MAX), m
1	Telefoniczny 2x0,2 mm <sup>2</sup>	50	50	50	50

					
2	Dwużyłowy 2x0,3 mm <sup>2</sup> 	100	100	100	100
3	Dwużyłowy 2x0,5 mm <sup>2</sup> 	125	125	125	125
4	Dwużyłowy 2x0,75 mm <sup>2</sup> 	125	125	125	125
5	Skrętka 2x0,5 mm <sup>2</sup> 	150	150	150	150
6	Skrętka 2x0,75 mm <sup>2</sup> 	150	150	150	150
7	Skrętka CAT-5 *jedna para (2x0,5 mm <sup>2</sup> ) 	150	100	150	100
8	Skrętka CAT-5 *dwie pary (2x1 mm <sup>2</sup> ) 	200	150	200	150

#### Uwaga:

- (1) Odległość odblokowania L2 oznacza odległość od pierwszego panelu rozmownego zewnętrznego do zasilania systemu.
- (2) Odległość interkomu L1 oznacza całkowitą odległość 2-przewodowej magistrali.
- (3) Ta sama magistrala powinna używać tego samego przewodu o tej samej specyfikacji.

## 6. Zarządzanie kartami RFID

W stanie gotowości przyłóż zarejestrowaną kartę do stacji bramowej, drzwi zostaną otwarte po sygnale dźwiękowym.

Jeśli chcesz otworzyć zamek bramy, naciśnij i przytrzymaj przycisk wywołania na stacji bramowej, lampka przycisku zaświeci się, odczytaj zarejestrowaną kartę w ciągu 3 sekund, zamek bramy zostanie otwarty.

Jeśli odczytasz niezarejestrowaną kartę na stacji bramowej, rozlegną się 2 sygnały dźwiękowe, aby przypomnieć, że jest to nieprawidłowa karta.

Dotknij ikony **Ustawienia** w menu głównym, aby przejść do interfejsu **ustawień**, następnie dotknij **Konfiguracja urządzenia**, a następnie dotknij **Konfiguracja paneli zewnętrznych**. Wybierz panel, którego ustawienia chcesz zmienić, dotknij **MODYFIKUJ**, wprowadź hasło i #, aby przejść do interfejsu **MODYFIKACJI**. Dotknij opcji **Zarządzanie kontrolą dostępu**, aby wprowadzić poniższe ustawienia:

### 6.1 Stan dostępu

Jest domyślnie włączony. Jeśli użytkownik nie chce korzystać z funkcji kontroli dostępu za pomocą karty, należy wyłączyć tę opcję.

### 6.2 Zarejestruj kartę dostępu

Dotknij **Zarejestruj kartę dostępu**, na ekranie wyświetli się komunikat: Przyłóż kartę do czytnika w panelu zewnętrznym

W takim stanie użytkownik może rejestrować nowe karty na panelu zewnętrznym. Gdy użytkownik przyłoży kartę do obszaru odczytu na panelu zewnętrznym, karta zostanie zarejestrowana po sygnale dźwiękowym. W tym trybie można dodawać karty i breloki bez ograniczeń, przyłożenie zarejestrowanej karty będzie skutkowało dwukrotnym sygnałem dźwiękowym. Po zarejestrowaniu wszystkich kart, należy wyjść z interfejsu **zarejestruj kartę dostępu**.

#### Uwaga:

Zarejestrowana karta jest zapisywana w panelu zewnętrznym, dzięki czemu można zarządzać nią z dowolnego monitora w systemie, który łączy się z panelem zewnętrznym. Jeśli dany panel zewnętrzny jest ustawiony jako **Urządzenie prywatne**, może być zarządzany tylko przez monitory z docelowym połączeniem.

### 6.3 Zarządzanie zapisanymi kartami zbliżeniowymi RFID

Wszystkie zarejestrowane informacje o karcie dostępu można znaleźć na Liście ważnych kart. Dotknij dowolnej zarejestrowanej karty, aby wejść do podmenu, a następnie możesz edytować informacje o karcie.

**Główny numer** może być nr pomieszczenia lub nr do łatwego zapamiętania dla rodziny.

**Podrzędny numer** może być nr serii dla zarejestrowanej karty.

Jeśli chcesz wstrzymać jedną kartę dostępu, kliknij **Przenieś do listy nieważnych kart**.

Jeśli chcesz usunąć jedną kartę dostępu, kliknij **Usuń informacje o dostępie**.

Jeśli chcesz usunąć wszystkie zarejestrowane karty, kliknij **USUŃ WSZYSTKIE ZAREJESTROWANE KARTY** w interfejsie Zarządzania kontrolą dostępu.

### 6.4 Kopia bezpieczeństwa zapisanych kart zbliżeniowych RFID

Włóż kartę micro SD do monitora wewnętrznego. Następnie przejdź do ZARZĄDZANIA KONTROLĄ DOSTĘPU, kliknij **Utwórz kopie zarejestrowanych kart**, pojawi się podmenu, kliknij **ZATWIERDŹ**, aby rozpocząć tworzenie kopii zapasowej. Po zakończeniu tworzenia kopii zapasowej ekran powróci do interfejsu ZARZĄDZANIA KONTROLĄ DOSTĘPU.

### 6.5 Przywrócenie zapisanych kart zbliżeniowych RFID

Włóż kartę micro SD, która ma zarejestrowane informacje o kopii zapasowej kart, do monitora wewnętrznego. Następnie przejdź do ZARZĄDZANIA KONTROLĄ DOSTĘPU, dotknij **Przywróć zarejestrowane karty**. Wybierz

folder **AccessData** oraz plik z kopią bezpieczeństwa, pojawi się podmenu, kliknij  aby przywrócić informacje o zarejestrowanych kartach.

## 6.6. Konfiguracja kodu wejściowego

W celu uruchomienia funkcji kodu, najpierw włącz tę funkcję w ustawieniach  na monitorze wewnętrznym. W celu wejścia za pomocą kodu, wprowadź go na panelu zewnętrznym i dotknij # potwierdź, kiedy usłyszysz sygnał dźwiękowy, drzwi zostaną odblokowane. Jeśli wprowadzisz niepoprawny kod, usłyszysz dwa sygnały dźwiękowe.

Ustawianie kodu:

W celu ustawienia kodu wchodzimy w „ustawienia” dotknij , wybieramy „konfiguracja urządzenia”, aby wejść do interfejsu konfiguracji urządzenia, następnie dotknij „konfiguracja paneli zewnętrznych”, aby wejść do menu paneli, wybierz panel zewnętrzny, który chcesz zmodyfikować, klikamy w wybrany panel i wprowadź hasło 0000, dotknij #, aby potwierdzić. W „ustawieniach parametrów odblokowania panelu zewnętrznego” wybieramy ustawienie hasła, aby zmienić hasło. Domyślne hasło to 0000 0000. W celu ustawienia hasła 4 cyfrowego wpisz 0000 a następnie hasło np. 1234. Po zakończeniu ustawienia hasła naciskamy „modyfikuj” i zatwierdzamy ustawienia.

## 7. Specyfikacja

Nr.	Parametr	Wartość
1	Komunikacja	Cyfrowa dwu przewodowa
2	Liczba abonentów	1
3	Audio	Cyfrowe dwukierunkowe
4	Kamera	Kolorowa kamera CMOS 1080p HD

5	Podświetlenie nocne	Diody podczerwone z automatyczną regulacją natężenia
6	Efektywna odległość (o luksów)	0,5 metra
7	Kąt widzenia kamery	110° w poziomie, 50° w pionie
8	Przyciski	Mechaniczne
9	Napięcie robocze	12-24V DC, 0,3A max
10	Wsparcie elektrozamka	NC – 12V DC, 0,35A NO – 12V DC, max 2A
11	Sterowanie bramą	Styk bez potencjałowy, obciążalność: AC – 125V, max 1A DC – max 30V, max 4A
12	Typ kart RFID	125 KHz
13	Odczyt karty	Do 20 mm
14	Pamięć czytnika kart	Do 1000 szt.
15	Zużycie prądu	3W
16	Temperatura pracy	-25°C +60°C
17	Temperatura przechowywania	-30°C +60°C
18	Wymiary	Bez daszka: 147x51x21 mm Z daszkiem: 159x63x34 mm
19	Klasa ochronności	IP 66
20	Klasa wytrzymałości	IK 07

## 8. Utylizacja



To urządzenie jest oznaczone zgodnie z Ustawą o zużytych sprzęcie elektrycznym i elektronicznym symbolem przekreślonego kontenera na odpady. Takie oznakowanie informuje, że sprzęt ten, po okresie jego użytkowania nie może być umieszczany łącznie z innymi odpadami pochodzącymi z gospodarstwa domowego. Użytkownik jest zobowiązany do oddania go prowadzącym zbieranie zużytego sprzętu elektrycznego i elektronicznego. Prowadzący zbieranie, w tym lokalne punkty zbiórki, sklepy oraz gminne jednostki, tworzą odpowiedni system umożliwiający oddanie tego sprzętu. Właściwe postępowanie ze zużytych sprzętem elektrycznym i elektronicznym przyczynia się do uniknięcia szkodliwych dla zdrowia ludzi i środowiska naturalnego konsekwencji, wynikających z obecności składników niebezpiecznych oraz niewłaściwego składowania i przetwarzania takiego sprzętu.



## 9. Deklaracja zgodności UE

Nazwa i adres podmiotu odpowiedzialnego	<b>AVO Group Sp. z o.o.</b> ul. Bukowa 2, 05-850 Szeligi
Model i nazwa urządzenia	Nazwa: Panel rozmowny zewnętrzny z klawiaturą, Model: AVO PK
Standardy:	PN-EN 61000-3-2:2014-10 PN-EN 61000-3-3:2013-10
Podstawa atestacji	EMC 1912094
Imię i nazwisko osoby upoważnionej	Dariusz Królik Członek Zarządu
Data i miejsce wystawienia	19-12-2024, Szeligi 

## 10. Karta gwarancyjna

Obowiązkowa pieczęć i podpis sprzedawcy, data sprzedaży	Obowiązkowa pieczęć i podpis sprzedawcy, data sprzedaży
<p>1. AVO Group Sp. z o.o. gwarantuje sprawne działanie urządzenia objętego poniższą gwarancją zgodnie z warunkami technicznymi i z zachowaniem zasad eksploatacyjnych zawartych w instrukcji obsługi.</p> <p>2. Gwarancją objęte są produkty AVO zakupione i zamontowane na terenie Polski.</p> <p>3. Zgłoszenia reklamacyjne kierować należy do firmy, w której produkt został zakupiony, która dokonała montażu i instalacji.</p> <p>4. Podstawą do wnoszenia roszczeń z tytułu gwarancji jest wypełniona i podpisana karta gwarancyjna oraz dołączony dowód zakupu (potwierdzający zakup konkretnego urządzenia).</p> <p>5. AVO Group Sp. z o.o. udziela gwarancji na okres do 24 miesięcy od daty sprzedaży. Ujawnione w tym okresie wady będą usuwane bezpłatnie w możliwie najkrótszym terminie nie przekraczającym 14 dni roboczych od daty dostarczenia produktu do Serwisu AVO. Gwarant zastrzega sobie prawo wydłużenia powyższego terminu w uzasadnionych przypadkach.</p> <p>6. Producent udziela gwarancji na produkt i nie obejmuje ona usługi montażu.</p> <p>7. Gwarancja obejmuje produkty zamontowane przez wykwalifikowanych i przeszkolonych Instalatorów AVO.</p> <p>8. AVO Group Sp. z o.o. nie ponosi kosztów związanych z dojazdem, demontażem, ponownym montażem i uruchomieniem produktu oraz transportem do i z Serwisu AVO Group.</p> <p>9. Po 3 nieudanych próbach dokonania naprawy gwarancyjnej tego samego urządzenia lub elementu, kupującemu przysługuje prawo wymiany wadliwego elementu na nowy. W przypadku zakupu kilku urządzeń w jednym zestawie, prawo wymiany dotyczy tylko urządzenia lub elementu, którego dotyczyły 3-krotne nieskuteczne próby napraw.</p> <p>10. W ramach Gwarancji producent zapewnia bezpłatne części zamienne oraz wykonanie specjalistycznych czynności, których celem jest usunięcie wady urządzenia objętego gwarancją. Wszystkie produkty i części, które zostały wymienione w ramach gwarancji przechodzą na własność Serwisu AVO Group Sp. z o.o.</p> <p>11. Gwarancją nie są objęte:</p> <p>11.1. Produkty, które zostały zamontowane niezgodnie z dokumentacją techniczną.</p> <p>11.2. Produkty, których numery seryjne zostały usunięte, uszkodzone, zamazane lub zmienione.</p> <p>11.3. Jeżeli uszkodzenia powstały na skutek:</p> <ul style="list-style-type: none"><li>• używania nieoryginalnych części zamiennych,</li><li>• użytkownika niezgodnego z przeznaczeniem, zbyt intensywnej eksploatacji,</li><li>• napraw przeprowadzonych przez osoby do tego nieuprawnione,</li><li>• nieautoryzowanych zmian konstrukcyjnych dokonanych przez Instalatora, Użytkownika lub osoby trzecie,</li><li>• niedopełnienia obowiązku niezwłocznego zgłoszenia wady widocznej w momencie odbioru nowego produktu lub zauważonej w późniejszym okresie eksploatacji. Po stwierdzeniu awarii Użytkownik jest zobowiązany do niezwłocznego zabezpieczenia urządzenia tak, aby nie uległo ono dalszym uszkodzeniom.</li><li>• zastosowanie innego osprzętu niż AVO,</li><li>• niewłaściwego transportowania i przechowywania.</li></ul> <p>11.4. Produkty pochodzące spoza oficjalnej dystrybucji AVO Group Sp. z o.o.</p> <p>11.5. Uszkodzenia, które powstały przez czynniki termiczne, chemiczne (m.in. sól, itp.) oraz uszkodzenia mechaniczne.</p> <p>11.6. Uszkodzenia powstałe w wyniku działania siły zewnętrznej (np. wyładowania atmosferyczne, podtopienia, powódzie, działania wysokich temperatur, bardzo silny wiatr, pożary, przepięcia, zakłócenia w sieci zasilającej, zakłócenia elektromagnetyczne).</p> <p>11.7. Produkty dostarczone na reklamację bez wypełnionej karty gwarancyjnej.</p> <p>11.8. W ramach gwarancji nie są wykonywane czynności obsługowe związane z eksploatacją produktu, takie jak regulacje, przeglądy okresowe, czyszczenie produktu itp.</p>	

12. Naprawa gwarancyjna nie wydłuża okresu trwania gwarancji.
13. Wszystkie roszczenia gwarancyjne wygasają wraz z upływem określonego okresu gwarancji.
14. O sposobie przywrócenia produktu do pełnej sprawności i miejscu usunięcia wady decyduje AVO Group oraz Przedstawiciel - Instalator AVO Group, do którego - zgodnie z pkt. 3 gwarancji zgłoszono wadę produktu.
15. Wszystkie wykonane czynności gwarancyjne lub serwisowe są każdorazowo potwierdzane przez uprawnioną osobę do dokonania naprawy lub przeglądu. Obowiązkiem Klienta jest przechowywanie dowodów dokonania przeglądów oraz napraw serwisowych przez uprawnione do tego osoby celem zachowania prawa do roszczeń gwarancyjnych.
16. AVO Group Sp. z o.o. oraz Partnerzy Handlowi AVO Group Sp. z o.o. nie odpowiadają wobec Kupującego za utratę, uszkodzenie lub zniszczenie produktu wynikłe z innych przyczyn niż wady tkwiące w produkcie oraz nie będą odpowiadać za szkody spowodowane wadami produktu, inne niż rzeczywiście poniesione.
17. Uprawnienia z tytułu gwarancji nie obejmują prawa Kupującego do domagania się zwrotu utraconych zysków w związku z awarią produktu.
18. Administratorem danych Kupującego jest AVO Group Sp. z o.o., ul. Bukowa 2, 05-850 Szeligi. Podanie danych jest niezbędne do realizacji gwarancji, która jest podstawą prawną przetwarzania danych Kupującego. Odbiorcami danych będą: pracownicy administratora, partnerzy i instalatorzy. Dane będą przechowywane przez okres 5 lat, a w przypadku roszczeń zgodnie z właściwymi przepisami. Kupującemu przysługuje prawo do dostępu do danych, ich sprostowania, a w sytuacjach określonych prawem do ich usunięcia lub ograniczenia przetwarzania oraz złożenia skargi do Prezesa Urzędu Ochrony Danych Osobowych. Więcej informacji można uzyskać poprzez kontakt z inspektorem ochrony danych: [iod@avogroup.eu](mailto:iod@avogroup.eu) lub w zakładce: „Polityka prywatności” na stronie: [www.avogroup.eu](http://www.avogroup.eu)
19. AVO Group Sp. z o.o. informuje, że w przypadku braku zgodności towaru z umową Kupującemu, z mocy prawa, przysługują środki ochrony prawnej ze strony i na koszt sprzedawcy i niniejsza gwarancja nie ma wpływu na te środki ochrony prawnej.
20. Do kwestii nieuregulowanych w niniejszej Gwarancji mają zastosowanie przepisy kodeksu cywilnego oraz innych ustaw (w szczególności ustawy o prawach konsumenta z dnia 30 maja 2014 r. o prawach konsumenta).