



Instrukcja obsługi i instalacji



Wielorodzinny panel zewnętrzny IP
BCS-PAN9103S.

Uwagi:

- Niniejsza instrukcja została sporządzona wyłącznie w celach informacyjnych.
- Producent zastrzega sobie prawo do modyfikacji charakterystyki technicznej opisanych tu produktów oraz software'u w dowolnym czasie i bez uprzedniego powiadamiania. Zmiany te zostaną uwzględnione w następnych edycjach tego dokumentu.
- Aby uzyskać dalsze informacje skontaktuj się z dystrybutorem marki BCS lub odwiedź stronę internetową www.bscctv.pl.

SPIS TREŚCI

1. INFORMACJE WSTĘPNE	5
2. OPIS FUNKCJI PODSTAWOWYCH.....	7
2.1 POŁĄCZENIE Z WIDEOMONITOREM	7
2.2 NAGRYWANIE WIADOMOŚCI DLA LOKATORA	7
2.3 PODGLĄD KAMERY W PANELU.....	7
2.4 REJESTRACJA OBRAZU Z KAMERY	8
2.5 AUTO-ZAPIS ZDJĘĆ OSÓB DZWONIĄCYCH.....	8
2.6 OTWARCIE DRZWI	8
2.7 DOŚWIETLANIE KAMERY	9
2.8 SABOTAŻ.....	9
3. KONFIGURACJA SYSTEMU. PANEL ZEWNĘTRZNY.....	9
3.1 LOGOWANIE DO WEB SERVICE	9
3.2 AKTYWACJA WYWOŁANIA GRUPOWEGO	10
3.3 USTAWIENIE NUMERU PANELU.....	10
3.4 USTAWIENIE NUMERU BUDYNKU	11
3.5 USTAWIENIA PRZEKAŹNIKA.....	11
3.6 DATA I GODZINA.....	12
3.7 ZDEFINIOWANIE ADRESU IP	12
3.8 RESTART	13
3.9 PRZYWRÓCENIE USTAWIENÍ FABRYCZNYCH	13
3.10 TRYB PRACY PANELU ZEWNĘTRZNEGO.	14
3.10.1 Panel Podrzędny	14
3.10.2 Panel Główny.....	15
3.11 DODAWANIE MONITORÓW DO LISTY URZĄDZEŃ.	15
3.11.1 Panel Podrzędny	15
3.11.2 Panel Główny.....	17
3.13 PROGRAMOWANIE KODÓW OTWARCIA.....	18
3.13.1 Programowanie serwisowego kodu otwarcia	18
3.13.2 Programowanie indywidualnych kodów otwarcia	18
3.14 PROGRAMOWANIE TRANSPONDERÓW ZBLIŻENIOWYCH.....	19
3.15 ZMIANA HASŁA PROGRAMOWANIA KART ZBLIŻENIOWYCH	20
4. SPECYFIKACJA TECHNICZNA.....	21
5. OPIS PORTÓW	22
6. SCHEMATY POŁĄCZEŃ	24
6.1 PODŁĄCZENIE ELEKTROZACZEPY STANDARDOWEGO	24

6.2	PODŁĄCZENIE ELEKTROZACZEPU REWERSYJNEGO / ZWORY ELEKTRO- MAGNETYCZNEJ.....	24
6.3	PODŁĄCZENIE PRZYCISKU WYJŚCIA	25
6.4	PODŁĄCZANIE PANELU ORAZ MONITORÓW	25
7.	MONTAŻ	27
7.1	MONTAŻ PODTYNKOWY	27
7.2	MONTAŻ NATYNKOWY	28
8.	TABELA ODLEGŁOŚCI / OKABLOWANIA.....	29
9.	NAJCZĘŚCIEJ ZADAWANE PYTANIA.....	29

1. Informacje wstępne





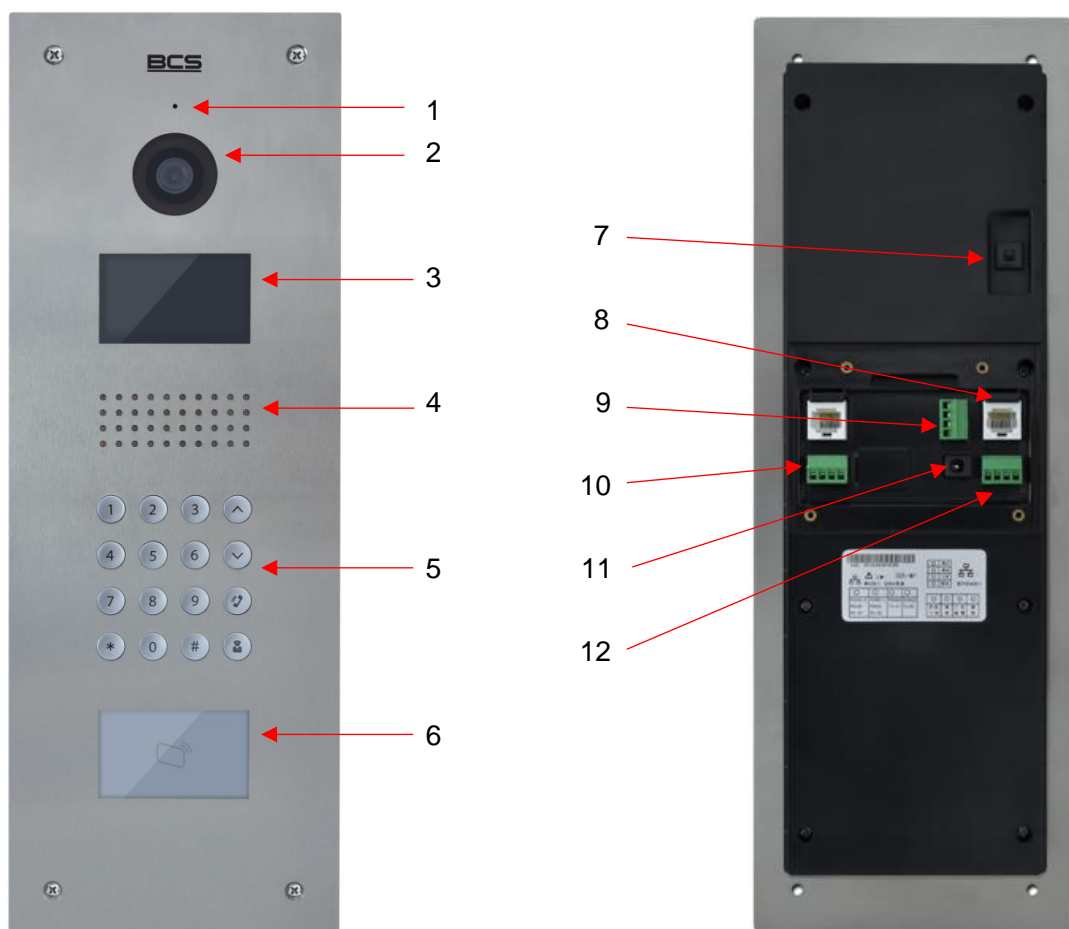

System wielorodzinny umożliwia obsługę około 1500 użytkowników na każdy budynek / klatkę. Do każdego mieszkania / klatki / budynku można podłączyć do 20 wejść (paneli zewnętrznych). Liczba ta stanowi sumę paneli nadrzędnych oraz podrzędnych, które mają obsługiwać dany budynek lub klatkę. Przez panel nadrzędny należy rozumieć wejście główne, wspólne dla wszystkich mieszkańców na terenie inwestycji, natomiast panel podrzędny to wejście do poszczególnych budynków / klatek.

W obrębie jednego mieszkania można zainstalować do 6 wideomonitorów (1 monitor Główny oraz 5 Dodatkowych). Każdy monitor obsługuje niezależnie 32 kamery CCTV IP (BCS oraz Onvif) w rozdzielczości D1.

System umożliwia konfigurację paneli zewnętrznych jako panele główne lub panele podrzędne. Budowę panelu przedstawia rys.1-1. Opis jego poszczególnych elementów zawiera tabela 1-1.



Rys.1-1

Lp.	Nazwa	Opis
1	Mikrofon	Mikrofon
2	Kamera	Kamera
3	Wyświetlacz	<p>Monochromatyczny wyświetlacz STN 3" z automatycznym podświetlaniem. Wyświetla informacje o dacie, godzinie oraz skróconą instrukcję obsługi panelu:</p> <p>"Połączenie: Numer Lokalu +  "</p> <p>Aby połączyć się z lokalem wprowadź jego numer a następnie naciśnij </p> <p>"CentrumZarz:  "</p> <p>Naciśnij przycisk  aby wywołać Centrum Zarządzania</p> <p>"Otwarcie drzwi: ## + hasło + ## "</p> <p>Aby otworzyć drzwi przy pomocy hasła naciśnij przycisk # a następnie podaj numer lokalu (4 cyfry) i swój osobisty PIN, na końcu potwierdź operację naciskając ponownie przycisk #</p>
4	Głośnik	Głośnik
5	Klawiatura	<p>Klawiatura numeryczna z automatycznym podświetlaniem LED</p> <ol style="list-style-type: none"> Przycisk anuluj * Umożliwia kasowanie ostatnio wprowadzonego znaku. Podczas wywołania / komunikacji naciśnięcie powoduje zakończenie rozmowy. Klawiatura numeryczna Wprowadzanie cyfr 0-9. Przyciski strzałek <,> Nawigacja po menu panelu oraz liście lokal Przycisk potwierdzenia ## Umożliwia wprowadzenie hasła otwarcia drzwi. Aby otworzyć drzwi naciśnij przycisk #, następnie wprowadź hasło (numer lokalu oraz PIN) i potwierdź naciskając ponownie #.  Przycisk połączenia. Naciśnięcie otwiera listę zaprogramowanych lokal Po wprowadzeniu numeru lokalu z klawiatury służy do inicjacji połączenia.  Przycisk wywołania Centrum Zarządzania (w przygotowaniu)
6	Czytnik kart	Umożliwia otwarcie drzwi po przyłożeniu karty zbliżeniowej

7	Sabotaż	Styk sabotażowy, emituje alarm akustyczny przy próbie otwarcia panelu
8	Gniazdo Ethernet	Do podłączenia sieci LAN, auto 10/100 Mbit
9	Przełącznik	Wyjście przełącznikowe COM/NO/NC oraz wyjście masy
10	Wyjście RS	Wyjście komunikacji RS485/422 do zastosowań serwisowych
11	Zasilanie	Wejście zasilania 12VDC 1A (gniazdo DC, wtyk dołączony do panelu)
12	Przycisk wyjścia	Wejście do podłączenia przycisku wyjścia, aktywującego przełącznik.

Tab.1-1

2. Opis funkcji podstawowych

2.1 Połączenie z wideomonitorem

Aby połączyć się z wideomonitorem należy nacisnąć przycisk wywołania. Rozmowa rozpocznie się po odebraniu połączenia przez lokatora. Rozmowa zakończy się automatycznie po upływie czasu przeznaczanego na rozmowę (czas rozmowy jest definiowany z poziomu wideomonitora).

2.2 Nagrywanie wiadomości dla lokatora

W przypadku, gdy po naciśnięciu przycisku wywołania na panelu rozmowa nie zostanie odebrana przez lokatora, można za pośrednictwem panelu zewnętrznego pozostawić wiadomość audio-wideo (na przykład w przypadku nieobecności domowników). Funkcja ta jest domyślnie aktywna. Jest ona zarządzana z poziomu monitora. Lokator może dezaktywować / aktywować tę funkcję oraz zdefiniować czas nagrania.

Aby nagrać wiadomość przy pomocy panelu zewnętrznego (jeśli funkcja ta jest aktywna) należy poczekać, aż minie czas przeznaczony na wywołanie. Wówczas panel wyemituje komunikat głosowy, informujący, iż aby nagrać wiadomość należy nacisnąć odpowiedni przycisk. Nagrywanie wiadomości rozpocznie się po wyemitowaniu przez panel sygnału rozpoczęcia nagrywania. Aby zakończyć nagranie należy nacisnąć ponownie przycisk wywołania lub poczekać, aż minie czas zdefiniowany dla tej funkcji w ustawieniach monitora głównego.

Uwaga:

Sprawdź czy Twój monitor posiada kartę pamięci, jest ona niezbędna do korzystania z ww. funkcji.

2.3 Podgląd kamery w panelu

Monitor może w każdej chwili wywołać podgląd z kamery panelu zewnętrznego, po naciśnięciu dedykowanego przycisku „Monitor” na obudowie urządzenia lub przy użyciu

funkcji „Podgląd” (patrz: Instrukcja instalacji i obsługi monitora).

Obraz z kamery domofonu może być również wyświetlany w systemach monitoringu za pomocą rejestratora BCS Line obsługującego kanały IP i na rejestratorach BCS Point lub za pomocą bezpłatnego oprogramowania Smart PSS dla systemu Windows / MAC OSX.

2.4 Rejestracja obrazu z kamery

Rejestratory BCS Line / Point (zależnie od wersji firmware) obsługujące kanały IP umożliwiają ciągłą rejestrację obrazu z kamer paneli zewnętrznych. W przypadku rejestratorów BCS LINE panele zewnętrzne pojawiają się automatycznie na liście wykrywanych urządzeń, natomiast rejestratory BCS POINT umożliwiają obsługę domofonu za pomocą protokołu RTSP.

2.5 Auto-zapis zdjęć osób dzwoniących

Panel zewnętrzny może automatycznie wykonywać zdjęcie osoby dzwoniącej po naciśnięciu przycisku wywołania. Zdjęcie to jest zapisywane na karcie pamięci monitora. Funkcja ta jest domyślnie wyłączona. Aby ją aktywować wejdź w ustawienia monitora, a następnie ustaw przycisk „Zrób Zdjęcie” w pozycję „WŁ”.

Uwaga:

Sprawdź czy Twój monitor posiada kartę pamięci, jest ona niezbędna do korzystania z ww. funkcji.

2.6 Otwarcie drzwi

Przy pomocy monitora można otworzyć drzwi w trakcie wywołania, rozmowy lub podczas podglądu kamery, naciskając przycisk „Unlock” lub ikonę „kłódka1” w graficznym interfejsie, który pojawi się na ekranie urządzenia. Drzwi zostaną otwarte a panel poinformuje o otwarciu za pomocą komunikatu głosowego.

Aby otworzyć drzwi za pomocą karty lub breloka zbliżeniowego zbliż go do czytnika. Drzwi zostaną otwarte a panel poinformuje o otwarciu za pomocą komunikatu głosowego.

Do otwarcia wejścia można wykorzystać również przycisk wyjścia lub dowolne inne urządzenie wyposażone w wyjście przekaźnikowe (radiolinia, zamek kodowy, centrala alarmowa, itd.). W tej sytuacji przekaźnik panelu zewnętrznego zostanie aktywowany po zwarciu wejścia panelu zewnętrznego, oznaczonego jako przycisk wyjścia do masy (patrz: Schematy Połączeń).

2.7 Doświetlanie kamery

W warunkach niedostatecznego oświetlenia, po naciśnięciu przycisku wywołania, automatycznie zostanie załączone doświetlanie kamery za pomocą białego światła LED.

2.8 Sabotaż

Panel zewnętrzny jest wyposażony w styk sabotażowy, który aktywuje lokalny alarm akustyczny przy próbie otwarcia obudowy panelu.

3. Konfiguracja systemu. Panel zewnętrzny.

3.1 Logowanie do Web Service

Podłącz panel zewnętrzny do zasilania 12VDC a następnie podłącz komputer bezpośrednio do gniazda Ethernet panelu zewnętrznego lub do switcha LAN. Następnie należy zmienić adres IP karty sieciowej komputera, tak aby adres komputera oraz panelu znajdował się w tym samym przedziale adresów IP (na przykład: 192.168.1.xxx).

Jeśli w systemie będzie pracować więcej paneli zewnętrznych, wówczas każdemu z nich należy przydzielić inny adres IP aby uniknąć konfliktu w adresacji urządzeń.

Uruchom przeglądarkę internetową, a następnie wpisz w polu adresu adres IP panelu zewnętrznego (fabrycznie: 192.168.1.110). Na ekranie wyświetli się interfejs logowania. Wprowadź nazwę użytkownika oraz hasło, a następnie naciśnij przycisk „Zaloguj” aby uruchomić aplikację.

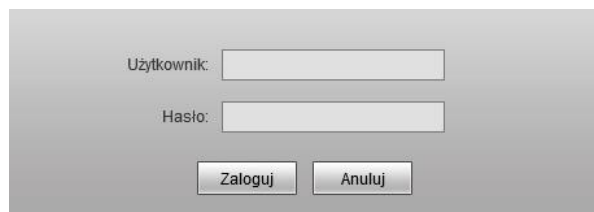

Użytkownik:

Hasło:

Zaloguj Anuluj

Użytkownik domyślny: **admin**

Hasło domyślne: **admin**

3.2 Aktywacja Wywołania Grupowego

Jeśli w systemie ma pracować więcej niż jeden monitor w tym samym lokalu, należy włączyć funkcję „Wywołanie grupowe”. Jeśli funkcja ta jest nieaktywna wywołanie monitora dodatkowego zarówno z panelu zewnętrznego, jak i innego monitora nie będzie możliwe.

Aby ją włączyć otwórz menu Ustawienia systemu>> Ustawienia LAN, a następnie kliknij pole „Wywołanie grupowe”. Aby zapisać zmiany naciśnij przycisk „OK”.

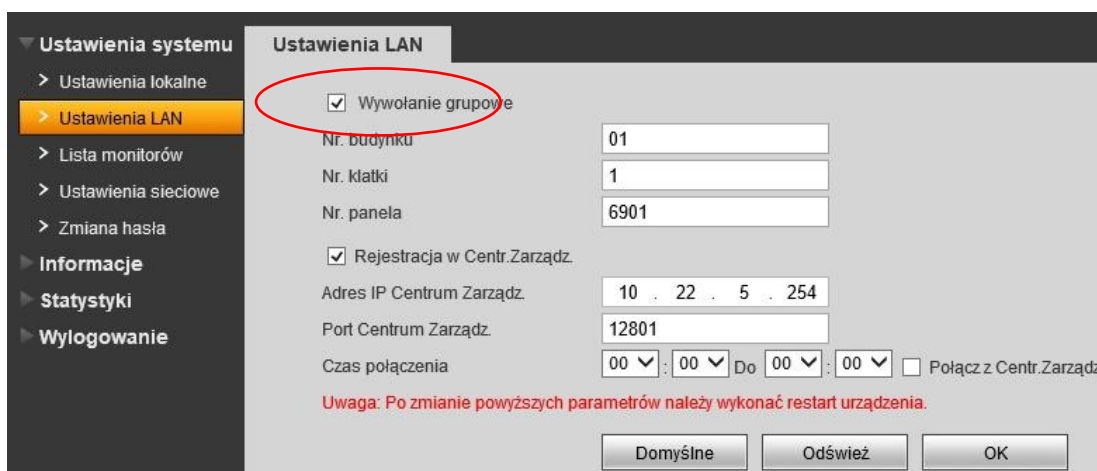

The screenshot shows the 'Ustawienia LAN' configuration page. The 'Wywołanie grupowe' checkbox is checked and circled in red. Other settings include: Nr. budynku: 01, Nr. klatki: 1, Nr. panela: 6901, Rejestracja w Centr.Zarządz.: checked, Adres IP Centrum Zarządz.: 10.22.5.254, Port Centrum Zarządz.: 12801, Czas połączenia: 00:00 Do 00:00, and a checkbox for 'Połącz z Centr.Zarządz.' which is unchecked. A red warning message states: 'Uwaga: Po zmianie powyższych parametrów należy wykonać restart urządzenia.' Buttons for 'Domyślne', 'Odśwież', and 'OK' are visible at the bottom.

3.3 Ustawienie Numeru Panelu

Jeśli w systemie będzie pracować kilka paneli zewnętrznych należy skonfigurować numer panelu w następujący sposób:

- w pierwszym z podłączanych paneli należy pozostawić pole Numer panelu bez zmian (6901), dotyczy to również sytuacji gdy w systemie będzie pracować tylko jeden panel,

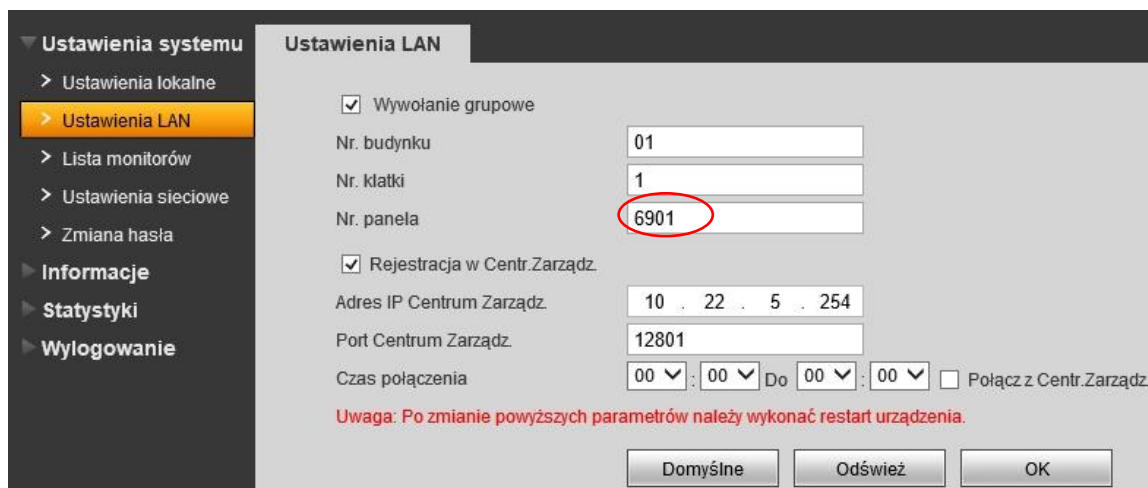

The screenshot shows the 'Ustawienia LAN' configuration page. The 'Nr. panela' field is circled in red and contains the value '6901'. Other settings are identical to the previous screenshot: 'Wywołanie grupowe' is checked, 'Rejestracja w Centr.Zarządz.' is checked, Adres IP Centrum Zarządz.: 10.22.5.254, Port Centrum Zarządz.: 12801, and 'Połącz z Centr.Zarządz.' is unchecked. The red warning message and buttons are also present.

- kolejnym panelom zewnętrznym należy nadać numer 6902, 6903, itd.

3.4 Ustawienie Numeru Budynku

Jeśli w systemie będzie kilka budynków / klatek z taką samą numeracją mieszkań należy każdemu panelowi, przyporządkowanemu do danego budynku / klatki nadać prefiks w postaci cyfry z przedziału 1-99. Prefiks ten będzie używany na wejściach głównych na teren inwestycji w celu wykonania połączenia do danych budynków.

Wprowadź odpowiednią wartość i naciśnij przycisk OK.

Ustawienia systemu

- > Ustawienia lokalne
- > Ustawienia LAN**
- > Lista monitorów
- > Ustawienia sieci
- > Ustawienia video
- > Zmiana hasła
- > userManage
- > publishInfo
- ▶ Informacje
- ▶ Statystyki
- ▶ Wylogowanie

Ustawienia LAN

Wywołanie grupowe

Area No.

Nr. budynku

Nr. panela

Rejestracja w Centr.Zarządz.

Adres IP Centrum Zarządz. . . .

Port Centrum Zarządz.

Uwaga: Po zmianie powyższych parametrów należy wykonać restart urządzenia.

Jeśli numeracja mieszkań na inwestycji jest ciągła (np.: od 1 do 300) nie ma potrzeby zmiany fabrycznego ustawienia Numeru Budynku. Wszystkie budynki/klatki mogą mieć ten sam Numer Budynku (fabrycznie: 1).

3.5 Ustawienia przekaźnika

Aby ustawić parametry pracy przekaźnika w panelu otwórz menu Ustawienia systemu>>Ustawienia lokalne, a następnie zdefiniuj:

- „Częstotliwość pracy przekaźnika” – jest to czas, po upływie którego będzie możliwe ponowne otwarcie drzwi,
- „Czas otwarcia” – jest to czas, przez jaki wejście będzie otwarte,
- Naciśnij „OK” aby zapisać zmiany.

The screenshot shows the 'Ustawienia lokalne' configuration page. The left sidebar contains a menu with 'Ustawienia LAN' selected. The main area has several configuration fields:

Liczba lokali na piętrze:	8	<input type="checkbox"/> Stwórz lokale
Typ systemu	Tcp / IP	
Format video	WVGA	
Szybkość klatek	25	
Typ hasła	Hasło lokatora	
Nowe hasło		
Częstotliwość pracy przekaźnika	15	
Czas otwarcia	2	
IP FTP	10 . 36 . 45 . 136	
Użytkownik FTP	test	

Buttons at the bottom: OK, Odśwież, defaultConfig.

3.6 Data i Godzina

Aby ustawić datę i godzinę w systemie otwórz zakładkę Data i godzina w menu Ustawienia systemu>>Ustawienia lokalne. Możliwe jest ręczne ustawienie czasu oraz daty dla systemu lub synchronizację z PC.

The screenshot shows the 'Data i godzina' configuration page. The left sidebar contains a menu with 'Ustawienia lokalne' selected. The main area has several configuration fields:

Format daty	Rok-Miesiąc-Dzień	
Format zegara	24-godzinny	
Data i godzina	2015 - 10 - 12 16 : 20 : 42	<input type="button" value="Synchr. z PC"/>

Buttons at the bottom: OK, Odśwież.

3.7 Zdefiniowanie adresu IP

Jeśli w systemie będzie pracować więcej niż jeden panel zewnętrzny, należy przed podłączeniem do systemu kolejnego panelu zmienić adres IP pierwszego urządzenia aby uniknąć konfliktu w adresie IP.

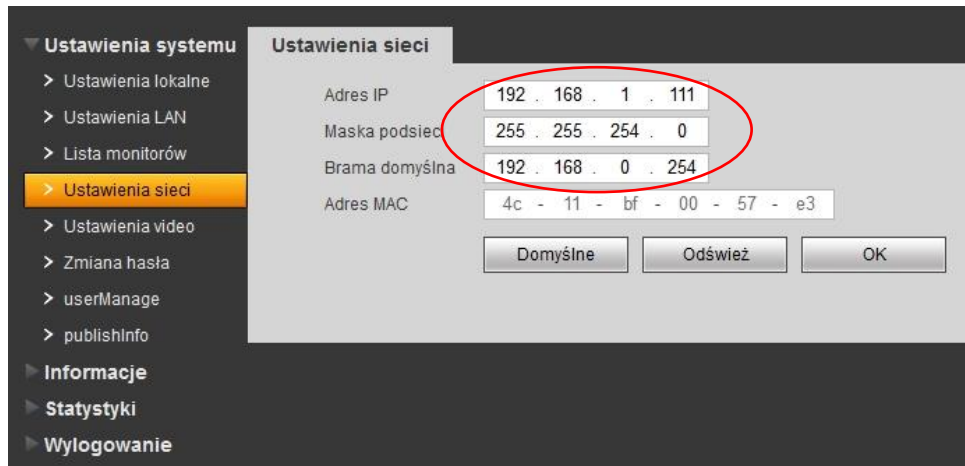

Uwaga:

Każde urządzenie sieciowe w systemie musi być swój własny, unikalny adres IP. Upewnij się, że inne urządzenia w instalacji nie posiadają tego samego adresu co panel zewnętrzny.

3.8 Restart

Aby zakończyć proces konfiguracji panelu należy przeprowadzić restart panelu zewnętrznego. Umożliwi to aktywację wprowadzonych zmian.

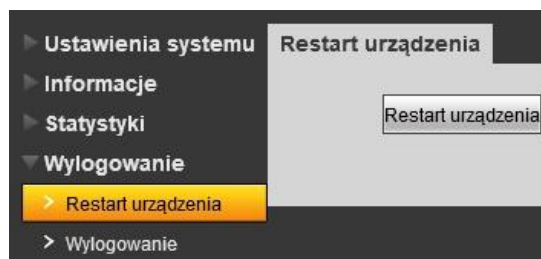

3.9 Przywrócenie ustawień fabrycznych

W przypadku problemów z programowaniem/ funkcjonowaniem systemu należy przywrócić urządzenie do ustawień fabrycznych i rozpocząć konfigurację od nowa.

Aby przywrócić wszystkie ustawienia fabryczne panelu zewnętrznego:

- otwórz menu Ustawienia systemu>>Ustawienia lokalne>>Config Manager,
- naciśnij przycisk „Domyślne Wszystko”,

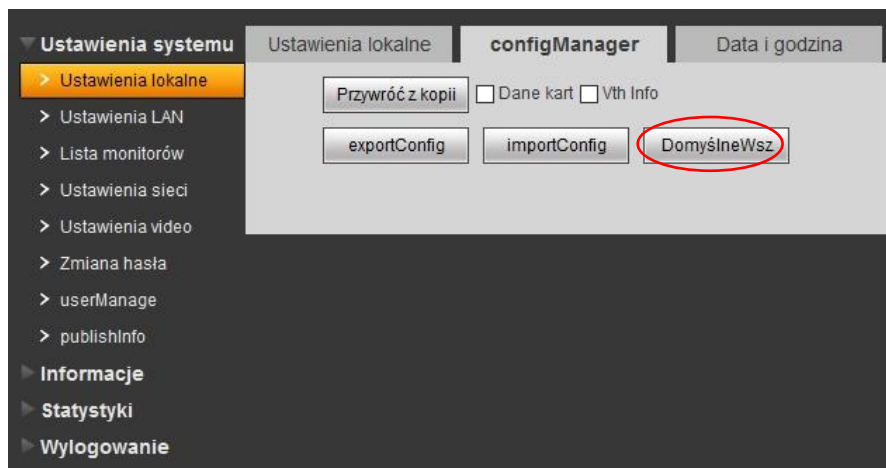

- potwierdź operacje naciskając „OK”,

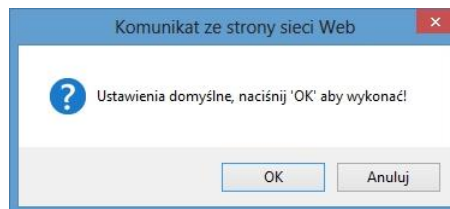

3.10 Tryb pracy panelu zewnętrznego.

Zależnie od sposobu numeracji lokali na inwestycji oraz jej wielkości panele zewnętrzne można ustawić w dwa różne tryby pracy:

- a) Panel Podrzędny – pełni rolę panelu klatkowego przy wejściu do danego budynku / klatki. Umożliwia tylko wywołanie lokali do niego przypisanych.
- b) Panel Główny – umożliwia wywołanie każdego lokalu na inwestycji, tryb ten należy ustawić na panelach mających pełnić rolę wejść głównych na teren osiedla, jeśli numeracja lokali na inwestycji powtarza się. Na przykład występują dwa budynki, z taką samą numeracją mieszkań od 1 do 50.

3.10.1 Panel Podrzędny

Panel Podrzędny – umożliwia wywołanie lokali do niego przypisanych. Jeśli w systemie występuje jeden lub kilka budynków / klatek, gdzie numeracja mieszkań jest ciągła (a więc numeracja mieszkań nie powtarza się) nie ma potrzeby zmiany parametru Typ Urządzenia na inny niż fabryczny (Panel Podrzędny).

3.10.2 Panel Główny

Tryb Panel Główny jest zalecany dla dużych inwestycji (kilkaset mieszkań), gdzie numeracja mieszkań powtarza się (na przykład występują dwa budynki, z numeracją mieszkań od 1 do 50).

Tryb ten należy ustawić na panelach mających pełnić rolę wejść głównych na teren osiedla. Umożliwia wywołanie każdego lokalu na inwestycji bez potrzeby przypisywania listy obsługiwanych mieszkań. Wywołanie lokali z poszczególnych budynków odbywa się poprzez podanie numeru lokalu poprzedzonego prefiksem danego budynku. Numery budynku definiuje się dla poszczególnych Paneli Podrzędnych, przypisanych do danego budynku (Patrz punkt: 2.4).

3.11 Dodawanie monitorów do listy urządzeń.

3.11.1 Panel Podrzędny

Do Listy monitorów panelu zewnętrznego pracującego w trybie „Panel podrzędny” należy

dodać listę mieszkań (monitorów), które będą z niego wywoływane.

W tym celu należy:

- otworzyć zakładkę Lista monitorów, znajdującą się w menu Ustawienia systemu,
- następnie nacisnąć przycisk „Dodaj”,

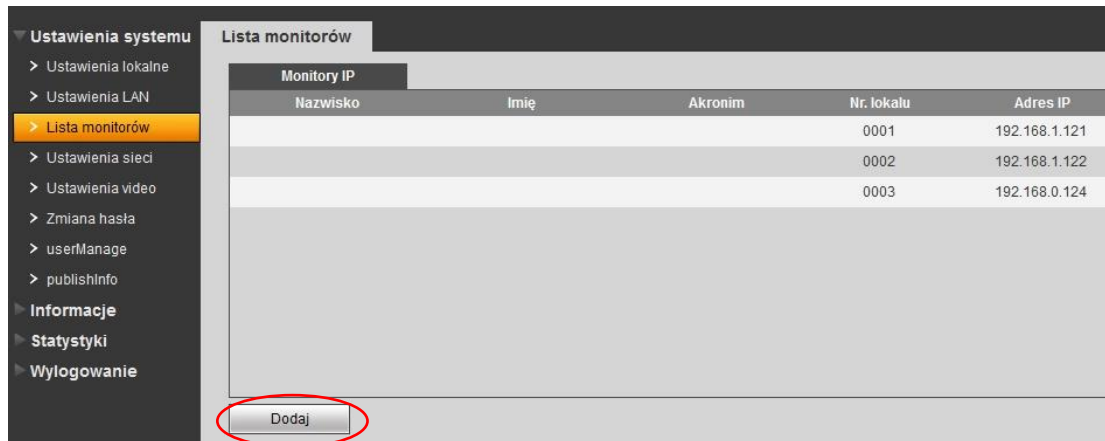

- w polu VTH Short No. wprowadź odpowiedni Numer lokalu (jest to jedyne wymagane pole, wprowadzane pozostałych informacji można pominąć),
- naciśnij OK aby potwierdzić,

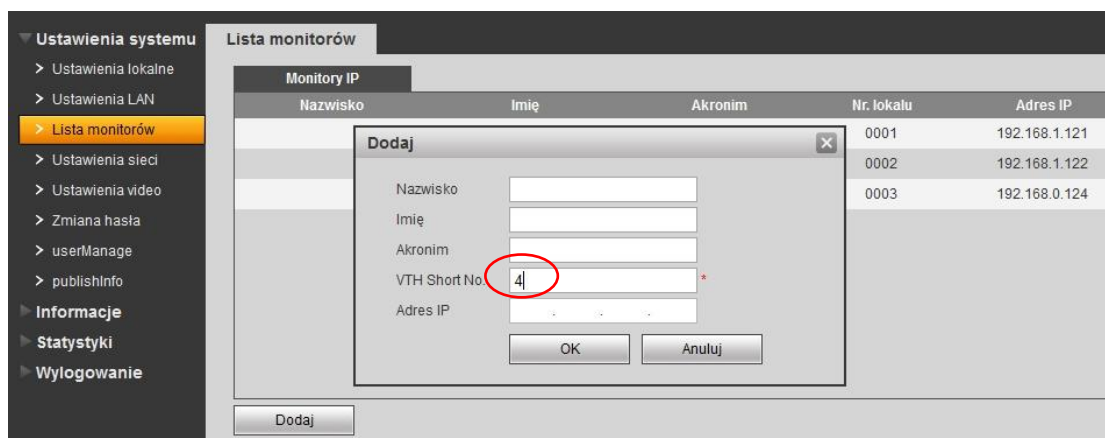

- nowo wprowadzony monitor pojawi się na liście,
- odpowiedni adres IP monitora pojawi się na liście po wprowadzeniu danych panelu zewnętrznego w zakładce Wejścia w ustawieniach monitora oraz po wykonaniu restartu systemu.



3.11.2 Panel Główny

Jeśli panel zewnętrzny jest ustawiony jako Główny, nie ma potrzeby dodawania informacji o odbiorcach (lokalach) do Listy Monitorów. Monitory (Numery Lokali i adresy IP) pojawią się na Liście Monitorów automatycznie po dodaniu Głównego panelu zewnętrznego do listy Wejść w ustawieniach systemu poszczególnych monitorów (Panel główny należy zdefiniować w ustawieniach monitora jako Panel Nadrzędny oraz wskazać odpowiedni adres IP) oraz po wykonaniu restartu zasilania systemu.

W tym polu pojawiają się numery lokali w formacie 1xxxyyyy, gdzie zapis xxx oznacza numer budynku, natomiast yyyy numer lokalu.

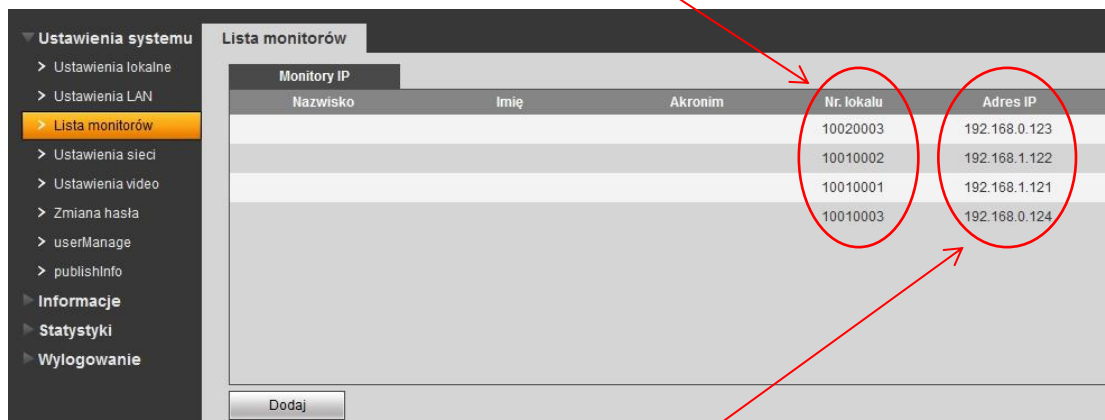

W polu Adres IP wyświetli się automatycznie adres IP monitora w danym mieszkaniu.

3.13 Programowanie kodów otwarcia

Panele zewnętrzne umożliwiają otwarcie wejścia (aktywację przekaźnika panelu) za pomocą kodu otwarcia wprowadzanego za pomocą klawiatury panelu. Możliwe jest zamiennie używanie serwisowego kodu otwarcia lub indywidualnych kodów otwarcia przypisanych do każdego lokalu (po jednym na każdy lokal).

3.13.1 Programowanie serwisowego kodu otwarcia

Aby aktywować i/lub zmienić serwisowy kod otwarcia (Hasło serwis) należy:

- otwórz zakładkę Ustawienia systemu>>Ustawienia lokalne,
- w polu Typ hasła wybierz opcję „Hasło serwis”,
- wprowadź fabryczne hasło serwisowe (123456) a następnie wprowadź i potwierdź ponownie nowe hasło (kod może mieć od 1 do 6 cyfr),
- aby otworzyć drzwi za pomocą kodu serwisowego naciśnij na klawiaturze panelu #kod otwarcia# (fabryczny kod otwarcia to 123456)

The screenshot shows the 'Ustawienia lokalne' configuration page. The 'Typ hasła' dropdown is set to 'Hasło serwis'. The 'Stare hasło' and 'Potwierdź hasło' fields are masked with six dots. The 'Typ urządzenia' is set to 'Panel Podrzędny'. Other visible settings include 'Liczba lokali na piętrze: 8', 'Typ systemu: Tcp / IP', 'Format video: WVGA', 'Szybkość klatek: 25', 'Częstotliwość pracy przekaźnika: 15', 'Czas otwarcia: 2', 'IP FTP: 10 . 36 . 45 . 136', 'Użytkownik FTP: test', 'Kontakttron-czas otwarcia: 30', 'SendcardPwD', 'Port FTP: 21', and 'Hasło FTP:'. Buttons for 'OK', 'Odśwież', and 'defaultConfig' are at the bottom.

Jeśli zostanie wybrany Typ hasła: Hasło serwis, wówczas indywidualne kody otwarcia, przypisane do każdego mieszkania przestaną działać.

3.13.2 Programowanie indywidualnych kodów otwarcia

Do każdego mieszkania można przyporządkować indywidualny kod otwarcia – Hasło lokatora. Aby je zaprogramować:

- otwórz zakładkę Ustawienia systemu>>Ustawienia lokalne,
- w polu Typ hasła wybierz opcję „Hasło lokatora”,
- wprowadź 4-cyfrowy numer lokalu (lokal 1=0001) w polu „Nr. Lokalu”,
- wprowadź kod otwarcia (od 1 do 6 cyfr) w polu „Nowe hasło”,
- następnie potwierdź hasło wpisując je w polu „Potwierdź hasło”,

- aby zapisać naciśnij OK,
- aby wprowadzić kolejny kod dla innego mieszkania powtórz opisaną powyżej procedurę, za każdym razem potwierdzając przyciskiem OK.

Jeśli zostanie wybrany Typ hasła: Hasło lokatora, wówczas serwisowy kod otwarcia przestanie działać.

3.14 Programowanie transponderów zbliżeniowych

Panel podrzędny umożliwi zaprogramowanie transponderów zbliżeniowych (kart, breloków, itd...) pracujących wg protokołu Mifare 13.56 MHz, dzięki którym możliwe jest otwarcie wejścia po przyłożeniu karty / breloka do czytnika zbliżeniowego panelu. Zalecane jest użycie dedykowanych breloków zbliżeniowych BCS-BZ1.

Dodawanie kart odbywa się lokalnie przy użyciu klawiatury numerycznej panelu, dla każdego panelu indywidualnie. Aby poruszać się po menu panelu należy używać przycisków 2 (górze) oraz 8 (dół).

Aby zaprogramować karty zbliżeniowe:

- wprowadź na klawiaturze panelu kod *888888#,
- po wejściu do menu panelu wybierz polecenie „Dodawanie kart”,
- następnie wybierz Typ karty: Hasło,
- podaj hasło programowania (fabrycznie: 002236, domyślne hasło programowania można zmieniać w Web Service panelu) i potwierdź naciskając #,
- podaj numer lokalu do którego karty mają być przyporządkowane (np.1) i potwierdź naciskając #,
- przyłóż kartę do czytnika,
- aby zaprogramować kolejne karty dla tego samego mieszkania przykładaj je kolejno do czytnika,
- aby zaprogramować karty dla innych lokali po zakończeniu programowania kart do poprzedniego lokalu naciśnij przycisk potwierdź (#) a następnie wpisz

- następny numer lokalu i po potwierdzeniu (#) zacznij przykładac karty do czytnika,
- aby zapisać karty naciśnij #,
- aby wyjść z menu naciśnij przycisk *.

Po zaprogramowaniu kart pojawią się one w Web Service panelu zewnętrznego w zakładce Ustawienia systemu>>Lista monitorów. Karty przyporządkowane do poszczególnych lokali można wyświetlić naciskając ikonę „Dane karty”.

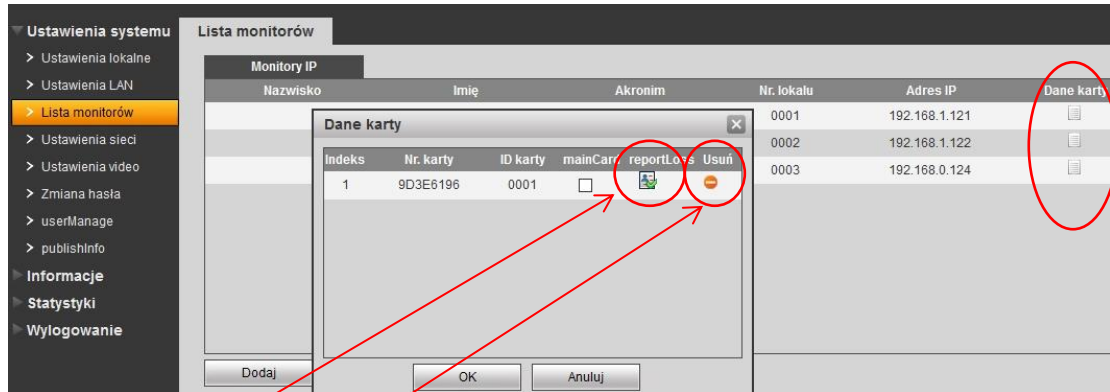

Możemy czasowo lub trwale usunąć wybraną kartę.

3.15 Zmiana hasła programowania kart zbliżeniowych

Panel zewnętrzny umożliwia zmianę fabrycznego hasła programowania kart zbliżeniowych (002236) za pomocą Web Service.

Aby zmienić hasło:

- otwórz zakładkę Ustawienia systemu>>Ustawienia lokalne,
- w polu „SendcardPwd” wprowadź nowe hasło programowania,
- potwierdź naciskając przycisk OK.

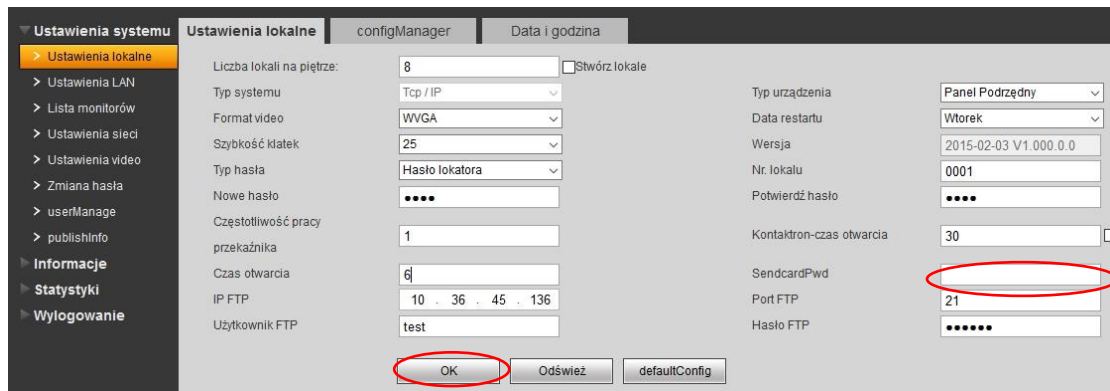

4. Specyfikacja techniczna

Model	BCS-PAN9103S
System	
Procesor	Wbudowany
System operacyjny	LINUX
Video	
Standard kompresji video	H.264
Kamera	1/3" 1.3MP CMOS
Obiektyw	3.6 mm, kąt widzenia: D:95°, H:75°
Podświetlanie kamery	Automatyczne w słabych warunkach oświetlenia
Audio	
Kompresja	G.711
Wejście	Mikrofon wielokierunkowy
Wyjście	Wbudowany głośnik
Rozmowa	Dwukierunkowa
Wyświetlacz	
Wyświetlacz LCD	3" STN 128x64
Kontrola dostępu	
Kody otwarcia	Wbudowana klawiatura numeryczna
Karty zbliżeniowe	Wbudowany czytnik kart zbliżeniowych Mifare 13,56MHz
Wyjście przekaźnikowe	NO, NC, COM, wyjście masy
Przycisk wyjścia	Możliwość podłączenia przycisku wyjścia
Zabezpieczenie przed kradzieżą	Wbudowany styk sabotażowy (lokalny alarm akustyczny)
Funkcje dodatkowe	
Aktywacja LCD	Automatyczna, wbudowany czujnik ruchu, aktywuje LCD po wykryciu zbliżającej się osoby
Sieć	
Ethernet	10M/100Mbps samo dostosowujący się
Protokół	TCP/IP
Ogólne	
Zasilanie	DC 12V
Pobór prądu	Czuwanie ≤1W ; praca ≤10W
Klasa szczelności	IP54, IK07
Materiał frontu	Stal nierdzewna
Środowisko pracy	-40°C~ + 60°C
	10~90% RH
Montaż	Natynkowy / podtynkowy
Wymiary	143.0mm×406.0mm×42.0mm
Waga	1.6kg

5. Opis portów

Rozmieszczenie portów ilustruje rys. 5-1, natomiast opis przedstawia tabela 5-1.

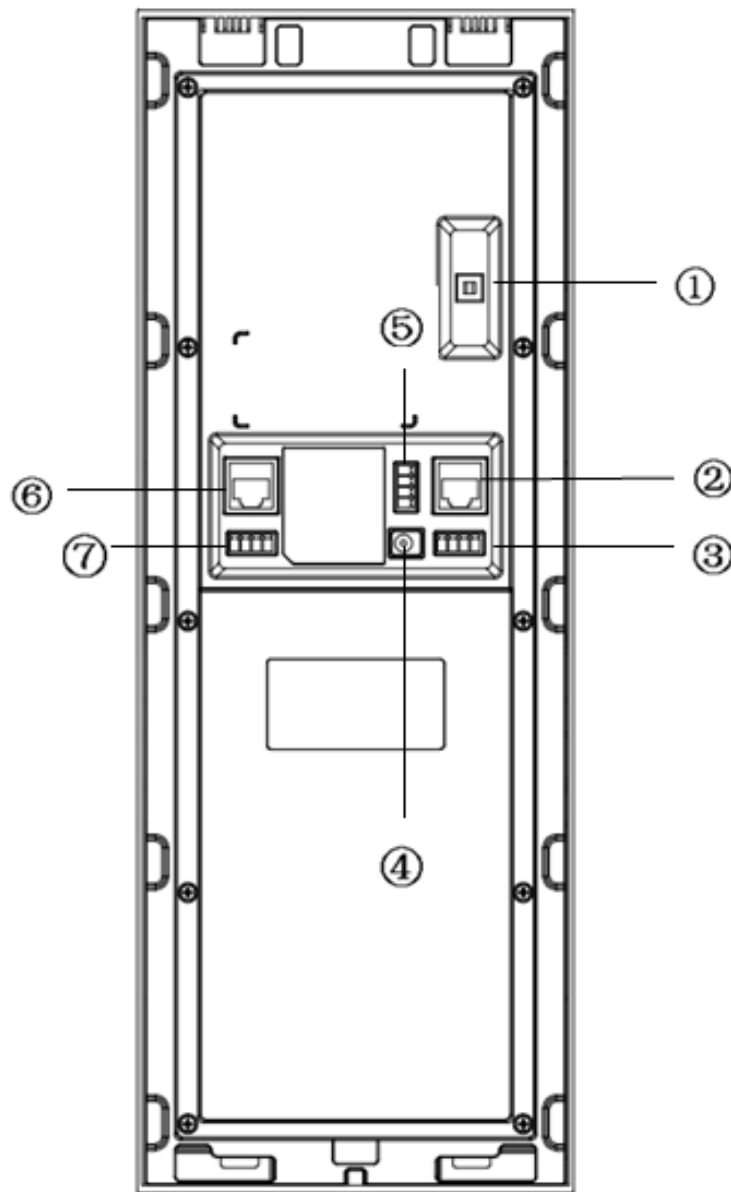

Rys. 5-1

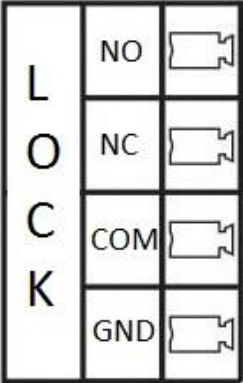
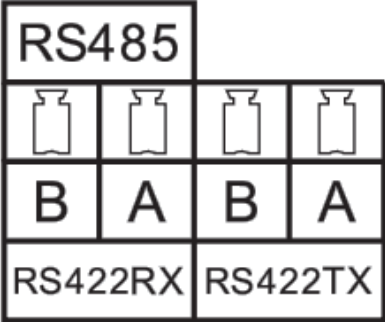
Lp.	Nazwa	Opis
1	Styk sabotażowy	Przy próbie otwarcia / oderwania panelu włącza się alarm dźwiękowy.
2	Port sieciowy	Gniazdo RJ45 do podłączenia sieci LAN.
3	Port kontroli dostępu - wejście	Do podłączenia przycisku wyjścia (AL1). 
4	Zasilanie	Do podłączenia 12 VDC.
5	Port kontroli dostępu - wyjście	Wyjście przekaźnikowe do podłączenia elektrozaczepek lub realizacji innej funkcji. 
6	Port analogowy	Nie używany.
7	Port RS485	Do celów serwisowych. 

Tab. 5-1

6. Schematy połączeń

6.1 Podłączenie elektrozaczepu standardowego

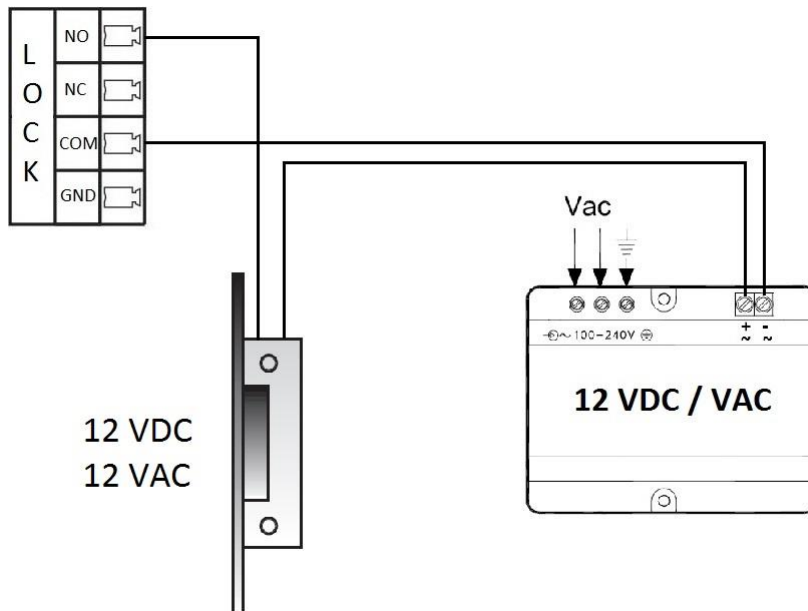

6.2 Podłączenie elektrozaczepu rewersyjnego / zwory elektro- magnetycznej

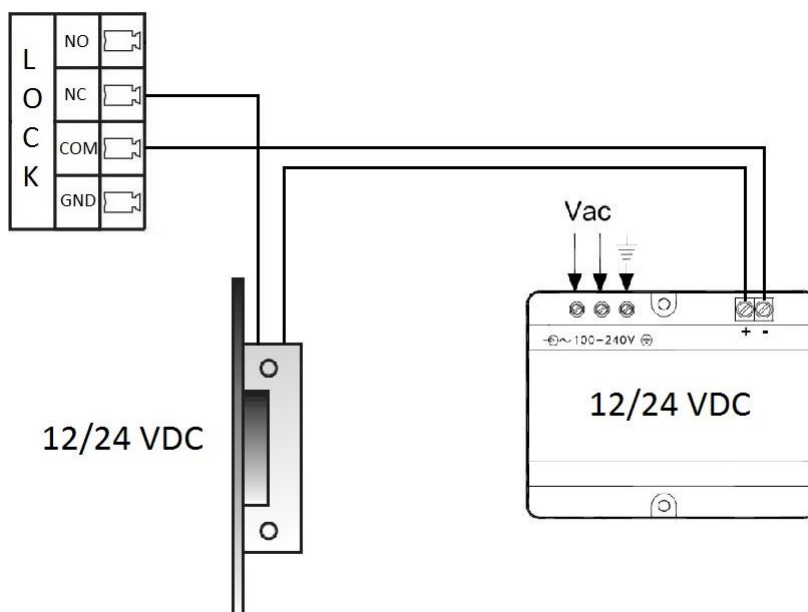

6.3 Podłączenie przycisku wyjścia

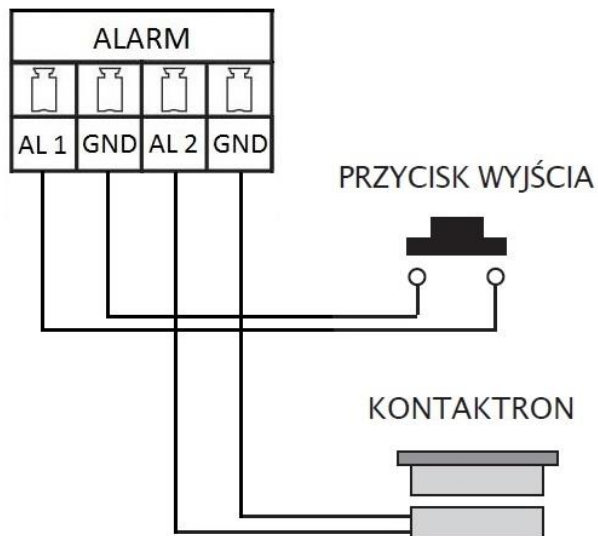

6.4 Podłączanie panelu oraz monitorów

Uwagi dotyczące instalacji:

- Panel zewnętrzny należy podłączyć do istniejącej sieci LAN lub wykorzystać dedykowaną magistralę domofonową.
- Do rozproszczenia instalacji na budynku zaleca się użycie dedykowanych switchy PoE BCS-SP06 oraz zasilaczy BCS-ZA2425, które umożliwiają podłączenie i zasilanie wideomonitorów za pomocą jednego przewodu UTP cat.5. Opcjonalnie można wykorzystać switchy LAN innych producentów oraz zasilić wszystkie urządzenia lokalnie z 12V za pomocą zasilaczy BCS-ZA1220.
- Panele zewnętrzne należy podłączać do wejść switcha BCS-SP06 oznaczonych jako wejście/wyjście LAN. Nie należy używać do tego celu wyjść PoE.
- Do rozproszczenia magistrali poziomej pomiędzy poszczególnymi budynkami/klatkami oraz magistrali pionowej (piony) oraz integracji z systemem CCTV zaleca się użycie switchy Gigabit jako koncentratorów.
- Ilość poszczególnych pionów w obrębie tego samego szachtu teletechnicznego zależy od ilości kondygnacji oraz od ilości mieszkań na poszczególnych piętrach.
- System wymaga okablowania sieciowego (UTP cat5/6).
- Jeśli przewody będą prowadzone w ziemi należy użyć ziemnych / żelowanych odpowiedników

Poniżej znajduje się przykład podłączenia systemu z wykorzystaniem dedykowanego switcha PoE BCS-SP06 (tożsamy ze schematem dla systemu jednorodzinnego):

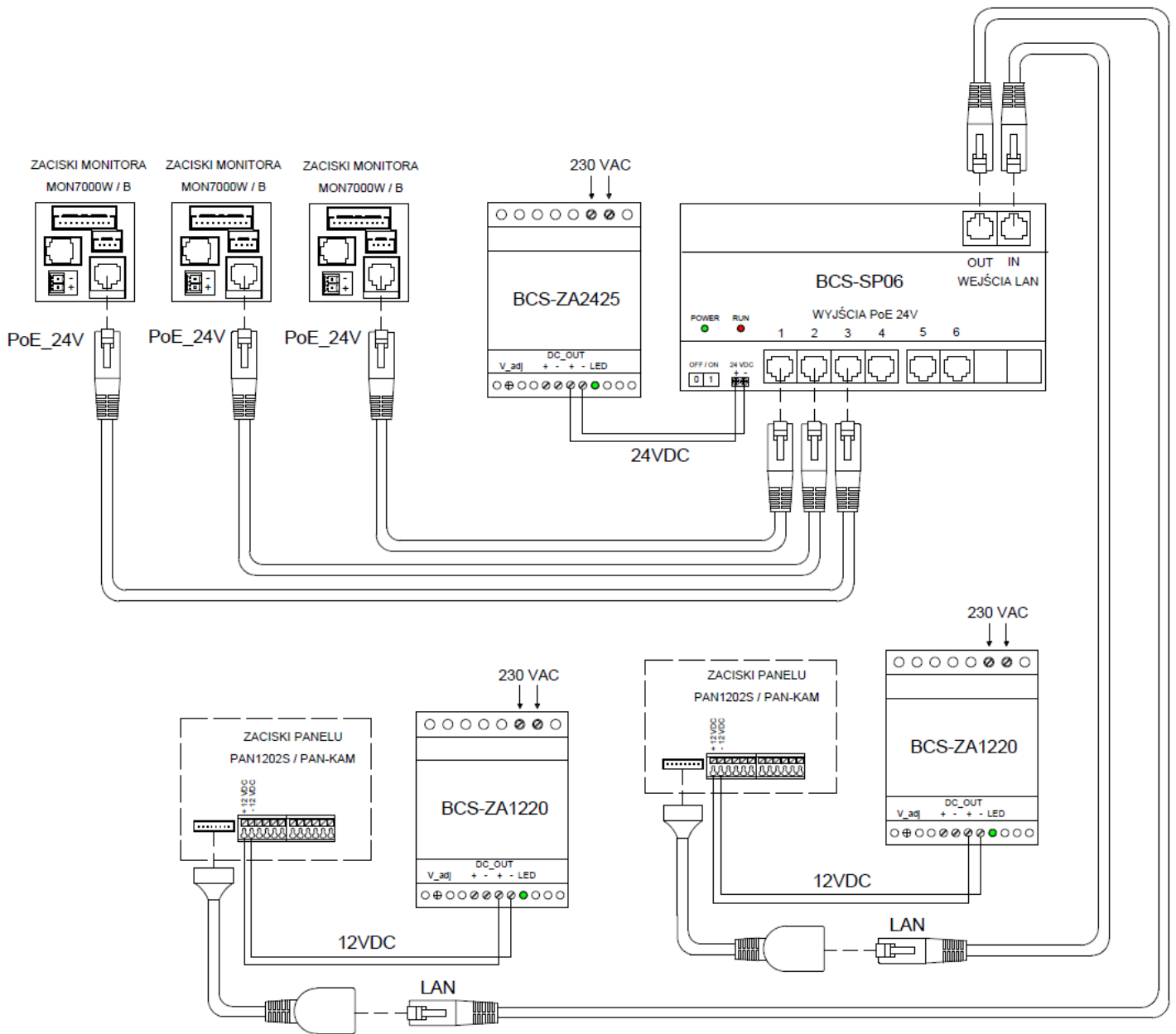

Rys. 6-1

7. Montaż

7.1 Montaż podtynkowy

Do montażu podtynkowego paneli BCS-PAN9103S służą dedykowane obudowy BCS-PP91.

Kroki instalacji:

1. Wykonaj otwór w powierzchni montażowej o odpowiednich wymiarach.
2. Osadź obudowę podtynkową w przygotowanym otworze i wprowadź okablowanie do wnętrza obudowy.
3. Podłącz okablowanie do portów urządzenia (patrz: Schematy połączeń) i włóż panel do obudowy.
4. Przykręć panel do obudowy za pomocą dołączonych śrub.
5. **Aby zabezpieczyć dodatkowo panel przed wodą płynącą po powierzchni montażu, zalecane jest wykonanie uszczelnienia przy pomocy uszczelniacza dekarskiego pomiędzy ramką a powierzchnią montażu od góry i z boków panelu (nie należy uszczelniać dolnej części panelu).**

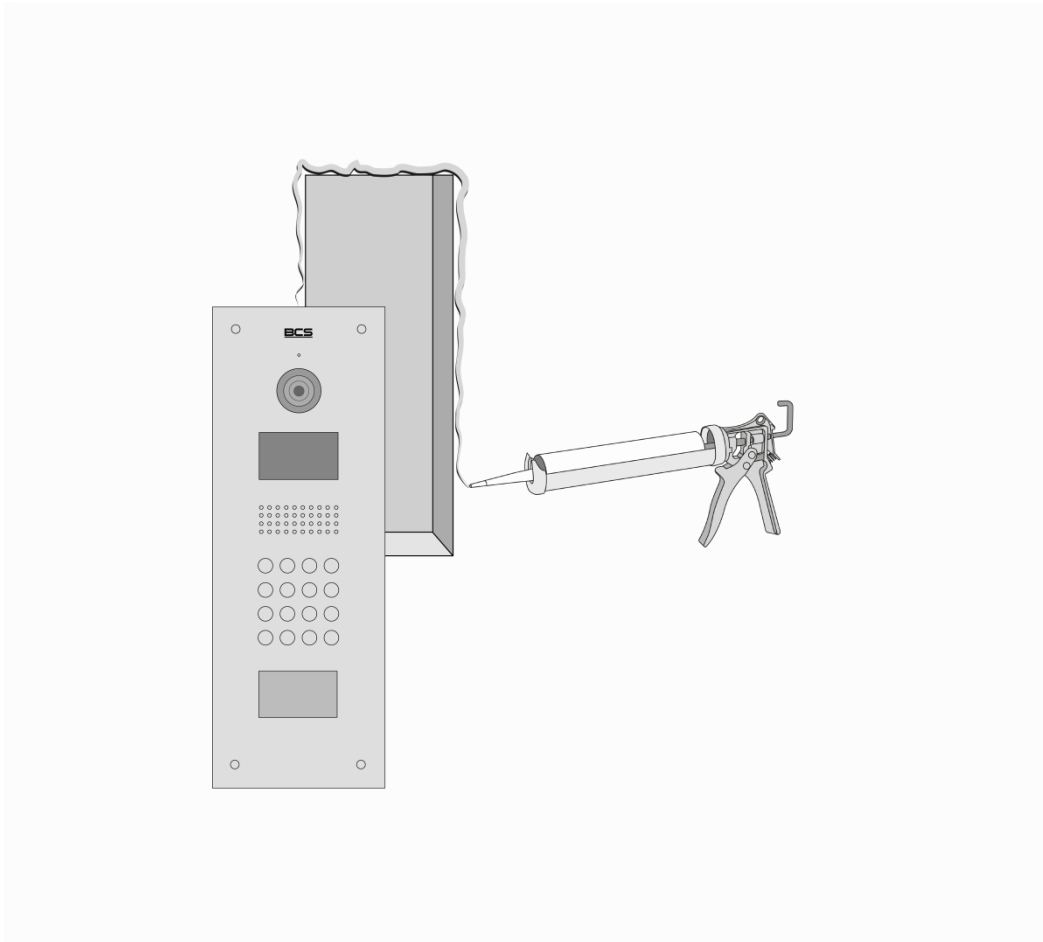

Rys. 7-1

7.2 Montaż natynkowy

Do montażu natynkowego paneli BCS-PAN9103S służą dedykowane obudowy BCS-PN91/92.

Kroki instalacji:

1. Osadź obudowę natynkową na powierzchni montażu i wprowadź okablowanie do wnętrza obudowy.
2. Podłącz okablowanie do portów urządzenia (patrz: Schematy połączeń) i włóż panel do obudowy.
3. Przykręć panel do obudowy za pomocą dołączonych śrub ze stali nierdzewnej M4x40mm.
4. **Aby zabezpieczyć dodatkowo panel przed wodą płynącą po powierzchni montażu, zalecane jest wykonanie uszczelnienia przy pomocy uszczelniacza dekarского pomiędzy tylną ścianą obudowy natynkowej a powierzchnią montażu od góry i z boków obudowy (nie należy uszczelniać dolnej części obudowy).**

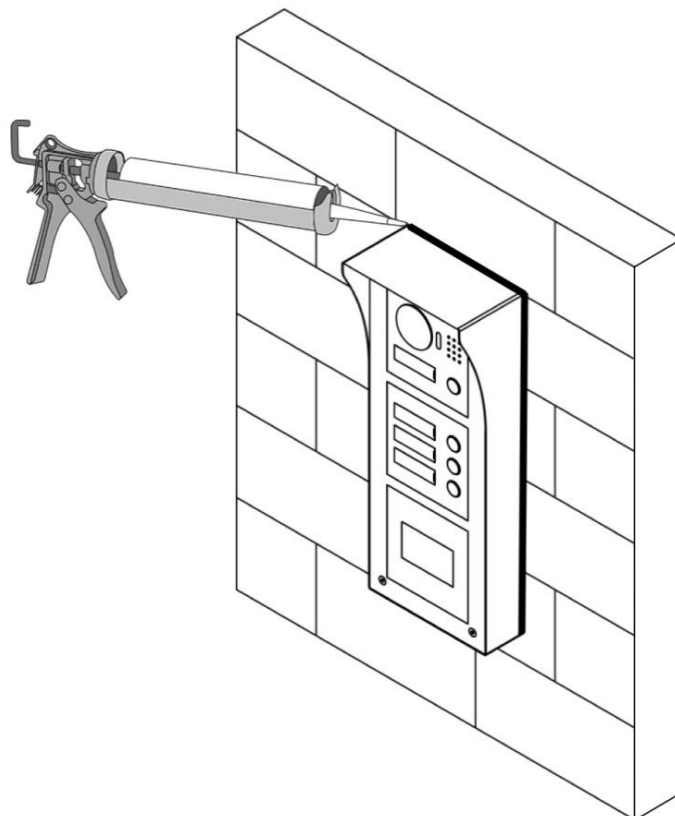

Rys. 7-2

8. Tabela odległości / okablowania

Dystans pomiędzy urządzeniami	Odległość max	Okablowanie	
		Zasilanie	LAN
Panel zewnętrzny - wideomonitor (dotyczy bezpośredniego połączenia bez switcha LAN)	100 m	Nd.	UTP Cat. 5e *
Panel zewnętrzny - switch LAN	100 m		UTP Cat. 5e *
Wideomonitor - switch LAN	100 m		UTP Cat. 5e *
Panel zewnętrzny - zasilacz 12VDC	50 - 100 m	OMY 2 x 1.5mm ² *	Nd.
	0 - 50 m	OMY 2 x 1 mm ² *	
Monitor - zasilacz 12VDC	50 - 100 m	OMY 2 x 1.5mm ² *	
	0 - 50 m	OMY 2 x 1 mm ² *	
Wideomonitor - switch PoE	max 50 m	PoE 24V */**	UTP Cat. 5e *

* Jeśli przewody będą poprowadzone w ziemi należy użyć ziemnych/żelowanych odpowiedników.

** Protokół PoE BCS.

9. Najczęściej zadawane pytania

P: Mam problemy z funkcjonowaniem Web Service, część funkcji lub obraz nie wyświetla się prawidłowo. Co może być przyczyną?

O1: W przypadku powyższych problemów zaleca się do obsługi Web Service użycie przeglądarki Internet Explorer.

O2: Należy wyczyścić historię przeglądania w przeglądarce internetowej. W przypadku dalszych problemów usunąć z komputera folder o nazwie „Webrec” (domyślna ścieżka: C:\Program Files), a następnie zainstalować ponownie wtyczkę video (link do pobrania znajdują się w menu Ustawienia systemu>>Ustawienia video). Ponadto panel zewnętrzny należy dodać do zaufanych witryn oraz widoku zgodności w ustawieniach przeglądarki.

O3: Upewnij się, że adres IP karty sieciowej komputera oraz panelu znajduje się w tej samej grupie adresów (np.: 192.168.1.xxx).

P: Po naciśnięciu przycisku wywołania nie można nawiązać połączenia z monitorem. Co może być przyczyną?

O1: Sprawdź okablowanie, połączenia oraz zasilanie.

O2: Sprawdź czy na monitorze jest wprowadzony właściwy adres IP panelu zewnętrznego (Ustawienia>>Ustawienia Projektu>>Wejścia).

O3: Sprawdź za pomocą usługi Web Service czy panel zewnętrzny ma wprowadzony właściwy Numer Lokalu (Web Service>>Ustawienia systemu>>Lista monitorów), tożsamy z numerem ustawionym na monitorze (Ustawienia>>Ustawienia systemu>>Ustawienia Monitora).

P: Jak zakończyć rozmowę?

O: Aby zakończyć rozmowę naciśnij przycisk „Call” lub „Rozłącz” na monitorze. Rozmowa zostanie również automatycznie zakończona gdy minie czas rozmowy zdefiniowany w ustawieniach monitora (Ustawienia>>Rozmowa>>Czas Rozmowy PAN).

P: Panel jest wyposażony w czytnik, jednak w Web Service nie ma opcji programowania.

O1: Sprawdź czy moduł czytnika jest zdefiniowany w ustawieniach panelu (Ustawienia systemu>>Ustawienia lokalne>>Wygląd).

O2: Sprawdź czy używasz zalecanej przeglądarki (Internet Explorer).

O3: Upewnij się, że wykonałeś restart panelu po zaprogramowaniu modułów.

P: Podczas programowania po przyłożeniu karty do czytnika panel nie czyta karty.

O1: Sprawdzić czy używasz kart / breloków Mifare 13.56 MHz (zalecane breloki BCS-BZ1). Panel potwierdzi sygnałem dźwiękowym przyłożenie karty do czytnika.

O2: Sprawdź czy używasz zalecanej przeglądarki Internet Explorer, oraz czy panel jest dodany do widoku zgodności oraz do zaufanych witryn w ustawieniach przeglądarki.

P: Podczas wywołania z panelu nie dzwonią Monitory Dodatkowe w mieszkaniu.

O1: Sprawdzić czy w Web Service panelu zaznaczona jest opcja „Wywołanie Grupowe” oraz czy faktyczna liczba monitorów w mieszkaniu nie przekracza ilości Monitorów Dodatkowych zdefiniowana w Web Service.

O2: Sprawdź na każdym z monitorów dodatkowych czy każde ze zdefiniowanych wejść (paneli) ma ustawiony status użycia na pozycję „WŁ” (Ustawienia>>Ustawienia Systemu>>Wejścia).

O3: Upewnij się, że po zaprogramowaniu urządzeń wykonałeś restart zasilania systemu.

P: Zaprogramowałem moduły w Web Service, jednak przyciski wywołania nie działają.

O: Sprawdź czy w zakładce Wygląd (Ustawienia systemu>>Ustawienia lokalne>>Wygląd) zostały dodane do przycisków numery mieszkań. Muszą one zostać uprzednio zaprogramowane w Liście Monitorów.

P: Zaktualizowałem urządzenia przy pomocy nowego firmware’u, jednak część nowych funkcji nie działa prawidłowo.

O1: Przywróć ustawienia fabryczne dla wszystkich urządzeń i rozpocznij programowanie od początku.

O2: W przypadku dalszych problemów wykonaj czyszczenie konfiguracji wszystkich urządzeń lub skontaktuj się ze wsparciem technicznym.

P: Po odebraniu rozmowy z panelu brak audio / wideo w jednym kierunku.

O1: Upewnij się, że Lista Monitorów jest prawidłowo zaprogramowana oraz czy do przycisków wywołania są przypisane właściwe numery lokali.

O2: Upewnij się, że na Liście Monitorów nie ma kilku wpisów dotyczących tego samego lokalu lub ręcznie nie przydzieliłeś adresów IP monitorów do numerów lokali. Adresy IP monitorów pojawią się automatycznie na Liście Monitorów po odpowiednim zaprogramowaniu systemu oraz po wykonaniu restartu zasilania.

O3:Usuń Listę Monitorów i zaprogramuj ją na nowo podając jedynie numery lokali (numery Monitorów Głównych), następnie przypisz na nowo numery lokali do poszczególnych przycisków.

O3:Upewnij się, że w systemie nie ma konfliktu adresów IP.

O4:Upewnij się, że wszystkie urządzenia mają tą samą, kompatybilną wersję firmware'u.

P: Mam inny problem z urządzeniem lub jego obsługą / programowaniem.

O: Przywróć ustawienia fabryczne dla wszystkich urządzeń i rozpocznij programowanie systemu od początku.